



הזמנה לקבלת הצעות

לביצוע עבודות החלפת קורות עץ נושאות לגשר להולכי רגל

ע"ש אייזק דרזיה מעל דרך רבין, גבעתיים

מסמך מספר 1

הזמנה לקבלת הצעות לביצוע עבודות החלפת קורות עץ נושאות לגשר להולכי רגל ע"ש אייזק

דרזיה מעל דרך רבין, גבעתיים

יעד חברה לפיתוח גבעתיים בע"מ (להלן: "יעד" או "המזמינה") מזמינה בזה את המעוניינים, להגיש הצעות לביצוע עבודות החלפת קורות עץ נושאות לגשר ע"ש אייזק דרזיה להולכי רגל מעל דרך רבין, גבעתיים (להלן: "ההזמנה").

1. המזמינה אינה מתחייבת לקבל כל הצעה שהיא והכל על-פי שיקול דעתה הבלעדי.
2. המזמינה תהיה רשאית לבטל את ההזמנה בכל עת ומכל סיבה שתמצא לנכון. אין בעצם פרסום ההזמנה התחייבות כלשהי כלפי מציע כלשהו, ולא תינתן התחייבות כלשהי למציע כלשהו אלא בהסכם שייחתם על ידי המזמינה לביצוע העבודות נשוא המכרז.
3. נוסח ההסכם עליו יידרש לחתום המציע שהצעתו תתקבל, הינו חלק ממסמכי ההזמנה.
4. שאלות והבהרות יש לשלוח למייל dror@yaadg.co.il עד לא יאוחר מיום 13.09.2022 עד השעה 12:00.
5. מפגש מציעים ייערך ביום 06.09.2022 בשעה 10:30 בגשר להולכי רגל מעל דרך רבין, גבעתיים. ההשתתפות במפגש אינה חובה ולא מהווה תנאי סף להגשת הצעה זו, אך מומלץ למציעים להשתתף במפגש.
6. המציע ימלא את טופס ההצעה ויגישו בצירוף כל האישורים והמסמכים הנדרשים על פי תנאי ההזמנה, ובאופן הקבוע בהם. הצעות תוגשנה במסירה ידנית. אין לשלוח את ההצעות בדואר. ההצעות תוגשנה במשרדי המזמינה. **המועד האחרון להגשת ההצעות עד ליום 20.09.2022 בשעה 12:00 במשרדי המזמינה.**
7. רשאים להשתתף במכרז קבלנים העומדים במועד הגשת ההצעות במכרז בכל התנאים המצטברים המפורטים להלן:

- 7.1 מציעים אשר ביצעו לפחות 3 פרויקטים בהיקף של לפחות 200,000 ₪ כל אחד (לפני מע"מ), לביצוע עבודות דומות להחלפת קורות עץ נושאות ודקים בגשרים, בעיריות, רכבת ישראל, נתיבי ישראל וכו' שהסתיימו ונמסרו במהלך השנים 2021-2012.
 - להוכחת הנסיון יש למלא פירוט בדבר ניסיון קודם בהתאם לנספח ד' להצעת המציע
 - 7.2 למציע מחזור הכנסות שנתי בהיקף שלא יפחת מ- 1 מיליון ש"ח בכל שנה, בשלוש השנים שקדמו למועד הגשת הצעתו.
 - 7.3 למציע ו/או לקבלן המשנה שיועסק על ידו בפרויקט מנהל עבודה מטעמו שהוא בעל רישיון לעבודה בגובה.
 - 7.4 המציע מנהל ספרים כדן, בהתאם לפקודת מס הכנסה [נוסח חדש] וחוק מס ערך מוסף, תשל"ו – 1975.
 8. מובהר בזאת, כי אי המצאות אישור או מסמך אחד או יותר מהמסמכים הנדרשים במסגרת ההזמנה זה עלול לגרום לפסילת ההצעה, על-פי שיקול דעתה הבלעדי של יעד.
 9. את ההצעה יש להגיש בהתאם לתנאי ההזמנה וכל שינוי בה עלול לגרום לביטולה.
 10. מבלי לגרוע מן האמור לעיל, יעד תהא רשאית לדרוש מהמציעים לאחר הגשת ההצעות להזמנה פרטים נוספים ו/או המלצות ו/או אישורים, על-פי שיקול דעתה ולשביעות רצונה המלא, על-מנת לבחון את המציע והצעתו במסגרת שיקוליה.
 11. מובהר בזאת, כי כל הצעה אשר תוגש לאחר המועד האחרון להגשת הצעות כקבוע לעיל תפסל.
 12. יעד תהא רשאית, על-פי שיקול דעתה, לדחות את המועד האחרון להגשת ההצעות לתקופה נוספת.
- תנאים אלו הנם חלק מתנאי ההזמנה.**

בכבוד רב,

דרור דבאח, מנכ"ל

יעד חברה לפיתוח גבעתיים בע"מ

מסמך מספר 2- הוראות למשתתפים בהצעה

הצעות לביצוע עבודות החלפת קורות עץ נושאות לגשר להולכי רגל ע"ש אייזק דרזיה מעל דרך

רבין, גבעתיים

יעד חברה לפיתוח גבעתיים בע"מ (להלן: "יעד") מזמינה בזאת לקבל הצעות לביצוע עבודות החלפת קורות עץ נושאות לגשר להולכי רגל ע"ש אייזק דרזיה מעל דרך רבין, גבעתיים (להלן: "ההזמנה"), הכל כמפורט במסמכי ההזמנה ובהסכם.

הגדרות

במסמכי מכרז זה תהיה למונחים הבאים המשמעות המוגדרת בצידם:

- א. "יעד" / "המזמין" / "החברה" – יעד החברה לפיתוח גבעתיים בע"מ.
- ב. "העירייה" – עיריית גבעתיים.
- ג. "כתב כמויות" – כתב כמויות המצורף כ"נספח א'1" להזמנה.
- ד. "ההסכם" – הסכם לביצוע העבודות הכלולות במכרז שיחתם בין המציע הזוכה לבין יעד, מסמך מס' 3 למכרז זה לרבות נספחיו.
- ה. "מפרטים טכניים" – מפרטים טכניים המצורפים כ"נספח א'" להסכם -הכולל מפרטים ופרקים בנושאים שונים;
- ו. "תוכניות" – רשימת התוכניות המצורפות כ"נספח י'" להסכם וכל תוכנית הנגזרת מהן;
- ז. "המציע" / "המשתתף" – קבלן אשר הגיש הצעתו במכרז זה.
- ח. "הקבלן" / "המשתתף הזוכה" / "הזוכה" – קבלן אשר הגיש הצעתו בהזמנה זו והוכרז כזוכה בהזמנה.

מסמכי ההזמנה

1. מסמכי ההזמנה כוללים את המסמכים הבאים:
 - 1.1 מסמך מספר 1 – הזמנה להציע הצעות.
 - 1.2 מסמך מספר 2 – הוראות למשתתפים.
 - 1.3 מסמך מספר 3 – נוסח ההסכם לביצוע העבודות נשוא ההזמנה, שיחתם עם המציע שהצעתו תבחר במכרז, לרבות נספחיו (להלן: "ההסכם").
- נספח א' – מפרטים טכניים אליהם מצורפים מספר מסמכים המהווים חלק בלתי נפרד ממסמכי ההזמנה וההסכם;
 - נספח א'1 – כתבי כמויות;
 - נספח ב' – ביטוח;
 - נספח ב'1 - אישור קיום ביטוחי הקבלן;
 - נספח ג' – נוסח של ערבות בדק אוטונומית בלתי מותנית;
 - נספח ד' – נספח בטיחות;
 - נספח ה' – נוסח של צו התחלת עבודה;
 - נספח ו' – נוסח של תעודת סיום;
 - נספח ז' – טופס עדכון פרטי חשבון בנק;
 - נספח ח' – טבלת פיצויים מוסכמים;
 - נספח ט' – הצעת המציע- מסמך מספר 4 להזמנה;
 - נספח י' – רשימת תוכניות ההזמנה ותוכניות ההזמנה;
- 1.4 מסמך מספר 4 – הצעת המציע, אליה יצורפו המסמכים הבאים.
 - נספח א' – תצהיר;
 - נספח ב' – התחייבות לקיום החקיקה בדבר העסקת עובדים;
 - נספח ג' – הצהרה לפי חוק עסקאות גופים ציבוריים, התשל"ו – 1976;
 - נספח ד' – פירוט בדבר נסיון המציע;

הסכם לביצוע עבודות החלפת קורות עץ נושאות לגשר להולכי רגל

ע"ש אייזק דרזיה מעל דרך רבין, גבעתיים

שנערך ונחתם בגבעתיים ביום _____ חודש _____ שנה 2022

בין: יעד החברה לפיתוח גבעתיים בע"מ 52-002286-4

מרחוב כורזין 1, גבעתיים, 53397

(להלן: "יעד")

מצד אחד

לבין:

ח.צ.ח.פ.ת.ז.

מרחוב _____

(עיר) _____ (מיקוד)

על-ידי מורשי חתימה מטעמו:

1. _____ ת.ז.

2. _____ ת.ז.

מצד שני

(להלן: "הקבלן")

הואיל ויעד פנתה אל הקבלן ואל קבלנים נוספים בהזמנה להגשת הצעות לביצוע עבודות החלפת קורות עץ נושאות לגשר להולכי רגל ע"ש אייזק דרזיה מעל דרך רבין, גבעתיים (להלן: "ההזמנה");

והואיל והקבלן, אחרי עיון ובחינה זהירה של ההסכם, על כל נספחיו, הגיש ליעד הצעת מחיר לביצוע עבודות החלפת קורות עץ נושאות לגשר להולכי רגל ע"ש אייזק דרזיה מעל דרך רבין, גבעתיים בהתאם להוראות הסכם זה להלן;

והואיל וועדת המכרזים של יעד אישרה את הצעת הקבלן, ויעד קיבלה את ההצעה כדין;

והואיל והצדדים מעוניינים לעגן בהסכם את מחויבויותיהם וזכויותיהם ההדדיות לביצוע העבודות האמורות, בהתאם לתוכנית הזוכה;

אי לכך הוצהר, הוסכם והותנה בין הצדדים כדלקמן:

1. מבוא, כותרות ופרשנות

1.1 המבוא להסכם זה ונספחיו המפורטים להלן, מהווים חלק בלתי נפרד הימנו, ויש לקוראם כאחד עם ההסכם.

1.2 כותרות הסעיפים בהסכם זה הנן לשם נוחות ההתמצאות לבד, ולא ישמשו בשום מקרה לפרשנות ההסכם.

1.3 בכל מקרה של אי התאמה ו/או סתירה ו/או דו משמעות בין הוראות הסכם זה לבין הוראה בנספח להסכם זה או במסמך אחר שנערך בקשר עם הסכם זה, תהא ההוראה שבהסכם זה גוברת ועדיפה על הוראות הנספח, זולת אם ההוראה שבנספח להסכם או במסמך אחר שנערך בקשר עם הסכם זה היא הוראה מחמירה יותר בהשוואה להוראה הסותרת בהסכם זה.

2. נספחים

הנספחים המפורטים להלן מהווים חלק בלתי נפרד מההסכם:

2.1 **נספח א'** - מפרטים טכניים אליהם מצורפים מספר מסמכים המהווים חלק בלתי נפרד ממסמכי ההזמנה וההסכם;

- 2.2 נספח א'1 – כתב כמויות ;
- 2.3 נספח ב' – ביטוח ;
- 2.4 נספח ב'1 - אישור קיום ביטוחי הקבלן ;
- 2.5 נספח ג' – נוסח של ערבות בדק אוטונומית בלתי מותנית ;
- 2.6 נספח ד' – נספח בטיחות ;
- 2.7 נספח ה' – נוסח של צו התחלת עבודה ;
- 2.8 נספח ו' – נוסח של תעודת סיום ;
- 2.9 נספח ז' – טופס עדכון פרטי חשבון בנק ;
- 2.10 נספח ח' – טבלת פיצויים מוסכמים.
- 2.11 נספח ט' – הצעת המציע- מסמך מספר 4 להזמנה ;
- 2.12 נספח י' – רשימת תוכניות ההזמנה ותוכניות ההזמנה ;
- 2.13 נספח יא' – לוח זמנים ;

3. הגדרות .

בהסכם זה תהיה למונחים הבאים המשמעות המוגדרת בצידי:

- 3.1 "יעד" ו"המכרז" – כמשמעותם במבוא להסכם זה.
- 3.2 "העירייה" – עיריית גבעתיים.
- 3.3 "הקבלן" – כהגדרתו במבוא להסכם זה, לרבות נציגיו, עובדיו, מורשיו או כל מי שהוסמך על-ידו לעניין הסכם זה, כולו או מקצתו, לרבות קבלן משנה ו/או קבלני משנה של הקבלן, אשר הועסקו על ידי הקבלן בהתאם להוראות הסכם זה.
- 3.4 "ההסכם" – הסכם זה לרבות נספחיו.
- 3.5 "המנהל" – מנהל אשר יוסמך מטעם העירייה ו/או יעד, לרבות כל אדם שהוסמך על ידו לצורך הסכם זה, כולו או מקצתו.
- 3.6 "המפקח" – מי שימונה על-ידי יעד, מזמן לזמן, בכתב, לפקח על ביצוע הפרויקט או כל חלק ממנו.
- 3.7 "האתר" – גשר להולכי רגל ע"ש אייזק דרזיה מעל דרך רבין, גבעתיים.
- 3.8 "כתב הכמויות" – כתב הכמויות המצורף להסכם זה כנספח א'1 ומהווה חלק בלתי נפרד ממנו.
- 3.9 "התכניות" – תוכניות קונסי ו/או תוכניות שצורפו למסמכי ההסכם, לרבות כל שינוי בתכניות אלה וכן תוכניות אשר על הקבלן לצרף לאחר ההודעה על הזכייה בהזמנה וכן כל תכנית אחרת שתועבר לקבלן במהלך תקופת ההתקשרות, שתאושר בכתב על ידי המנהל או על ידי המפקח לענין הסכם זה מזמן לזמן וכן תכניות שיתווספו מזמן לזמן.
- 3.10 "מכלול העבודות" – העבודות המפורטות במפרט הטכני ובכתב הכמויות, לרבות כל פעולה או מטלה נוספת ו/או נלווית, אשר כרוכה בביצוע מכלול העבודות ו/או נחוצה לצורך ביצוען באופן מושלם בהתאם להוראות הסכם זה, ובכלל זה, בהתאם למפרט הטכני, בהתאם לתוכניות ובהתאם לכתב הכמויות.
- 3.11 "מחירון הקבלן" – המחירים הנקובים בכתב הכמויות בצד כל פריט. למחירים הנקובים במחירון הקבלן יתווסף מע"מ כחוק. למען הסר ספק מובהר בזאת כי המחירים הנקובים במחירון הקבלן בצד פריט מסוים שהוצעה על ידי הקבלן הינם למדידה בהתאם לביצוע בפועל עבור הביצוע של אותו פריט, לרבות כל פעולה ו/או מטלה נוספת ו/או נלווית, אשר כרוכה בביצוע אותו פריט ו/או נחוצה לצורך ביצועו של אותו פריט באופן מושלם, לרבות בהתאם להוראות התוכניות והמפרטים הטכניים.

3.12 "לוח הזמנים" – לוח הזמנים לביצוע מכלול העבודות, אשר מצורף להסכם זה **נספח יא'** ומהווה חלק בלתי נפרד ממנו.

3.13 "תקופת הבדק" – תקופה המתחילה במועד מסירת תעודת סיום לקבלן ומסתיימת 12 חודשים לאחר מכן.

4. עיקרי ההתקשרות

4.1 הקבלן יבצע את מכלול העבודות וכן כל פעולה או מטלה נלווית או נוספת הדרושה לשם ביצוע מושלם של מכלול העבודות והכל בהתאם להוראות הסכם זה על נספחיו, לרבות התוכניות, המפרט הטכני וכתב הכמויות. מכלול העבודות יבוצעו בהתאם להוראות כל דין ו/או הסכם ו/או דרישה בחוק ו/או הסכם ו/או כל היתר.

4.2 הקבלן יספק, יוביל, יציב ויתקין את כלל החומרים כמפורט במפרט הטכני בכמויות ובסוגים, כמפורט בכתב הכמויות.

5. היערכות לביצוע מכלול העבודות

5.1 במועד מסירת צו התחלת עבודה לקבלן, ייערך וייחתם פרוטוקול תחילת עבודה, ובמסגרתו יצוין כי ניתנה לקבלן רשות שימוש באתר. מוסכם בזאת כי החל ממועד תחילת ביצוע העבודות ועד לקבלת תעודת סיום על ידי הקבלן, הקבלן וכל הבאים מטעמו יהיו במעמד של ברשות באתר, וזאת אך ורק לצורך ביצוע מכלול העבודות.

5.2 מיד לאחר קבלת צו התחלת עבודה, אשר יימסר לקבלן בהתאם להוראות הסכם זה, ובטרם יחל הקבלן בביצוע עבודות כלשהן, יבצע הקבלן את הפעולות הבאות, כולן ו/או מקצתן, על אחריותו ועל חשבונו, בהתאם להוראות המנהל ו/או המפקח:

5.2.1 ימציא ליעד אישור עריכת ביטוחים בתקופת העבודות בהתאם להוראות סעיף 22 להלן;

5.2.2 יעשה את כל שאר ההכנות הדרושות לביצוע העבודות שפורטו בצו התחלת העבודה, להנחת דעתם של המפקח ושל המנהל;

5.3 בטרם יחל בביצוע עבודות בהתאם לצו התחלת עבודה כלשהו, יגיש הקבלן לאישור המנהל את כל אלה: תוכניות ביצוע מפורטות; פרטי שיטת הביצוע, אביזרים, רשימות ציוד, חומרים, פריטים, גוונים וכל העזרים הדרושים להשלמת ביצוע מכלול העבודות.

5.4 בטרם יחל הקבלן בביצוע עבודות כלשהן וככל שהדבר יידרש בהתאם להוראות כל דין או בהתאם לדרישת המנהל או המפקח, ידאג הקבלן לקבל לידי את כל האישורים הנדרשים לצורך ביצוע מכלול העבודות, לרבות אישור משטרת ישראל, שרותי כבאות, משרד העבודה וכל גורם ו/או רשות מוסמכת הרלוונטית למכלול העבודות.

5.5 בטרם יחל הקבלן בביצוע עבודות כלשהן, יתקין הקבלן על חשבונו רשתות ביטחון, תמרורי אזהרה, תאורה, לרבות פנסים מהבהבים ושאר אמצעי זהירות לביטחון האתר ולביטחונו ונוחיותו של הציבור, במקום ובאופן כפי שיידרש על ידי המנהל ו/או המפקח או כפי שיהיה דרוש על פי כל דין או בהתאם להוראה של רשות מוסמכת.

5.6 מבלי לגרוע מן האמור בסעיף 5.5 לעיל, באם יידרש בהתאם לדרישת המנהל, בתחילת ביצוע העבודות, הקבלן יפיק ויציב באתר, על חשבונו, **2 שלטים משני צידי הגשר** ככל שיידרשו על פי הנחיות המנהל ו/או העירייה, ובהם כל המידע הנדרש באותה עת על ידי המנהל ו/או על ידי המפקח, לרבות סוג הפרויקט, המזמין והמבצע. **מידות השלטים יהיו 1X1 מטרים**, פרטי השלטים, לרבות הכיתוב על השלטים וכל מאפיין נוסף ייקבעו על ידי יעד ו/או מי מטעמה. מבלי לגרוע מן האמור לעיל, אם נדרשת הצבתו של שלט על פי דין, יחויב הקבלן בהצבת השלט אף אם לא נדרש לכך על ידי המנהל.

5.7 בטרם יחל הקבלן בביצוע העבודות על פי צו התחלת עבודה כלשהו, יבדוק הקבלן את קווי הגובה, המספרים והממדים שנקבעו בתכניות ו/או במפרטים הטכניים ו/או בהוראות של המנהל. לאחר הבדיקה יסמן הקבלן באתר את כל המצבים, קווי הגובה והממדים, בהתאם לתוכניות ו/או למפרטים הטכניים ו/או להוראות המנהל וישא באחריות גמורה לדיוק הסימון. הוצאות הסימון כאמור יחולו על הקבלן. נמצאה שגיאה או אי דיוק בסימונים ו/או בחלקם, אף אם נבדקו על ידי המנהל ו/או על ידי המפקח, יהא הקבלן חייב לתקן על חשבונו את השגיאה או את אי הדיוק, או את אותן עבודות שכבר בוצעו על יסוד אותה שגיאה ו/או אי דיוק.

6. התחלת ביצוע העבודות ולוח זמנים לביצוע

6.1 הקבלן יחל בביצוע העבודות בתאריך שנקבע לכך בצו התחלת העבודה, המצורף להסכם זה כנספת ה' ומהווה חלק בלתי נפרד ממנו, אשר יומצא לו כשהוא חתום על-ידי המנהל ובכפוף לקבלת כל האישורים וההיתרים הדרושים לשם תחילת ביצוע מכלול העבודות, ויסיים את העבודות בתום התקופה שנקבעה לכך בלוח הזמנים, אשר תמנה החל מהיום אשר נקבע בצו התחלת העבודה כיום תחילת ביצוע העבודה.

6.2 ראה הקבלן, מחמת סיבות כאמור או מחמת כל סיבה אחרת, כי אינו יכול לבצע את העבודות או חלקן תוך פרק הזמן שנקבע לכך, יבקש מהמפקח ארכה לביצוע העבודה. הבקשה תוגש גם בכתב, תוך פירוט הסיבות בעטיין מבקש הקבלן ארכה.

6.3 המפקח יהא רשאי, על-פי שיקול דעתו הבלעדי, לאשר בכתב לקבלן מתן ארכה להשלמת ביצוע העבודה, אם ימצא שבקשתו מוצדקת, וכי הקבלן לא יכול היה למנוע את העיכוב או האיחור הנ"ל. החלטתו של המפקח תהא סופית ותחייב את הצדדים.

7. פיקוח וביקורת

7.1 בכל עניין הקשור לביצוע מכלול העבודות ולביצוע יתר התחייבויותיו של הקבלן על פי הסכם זה, יהיה קבלן כפוף למנהל ולמפקח ויפעל על פי הוראותיהם והנחיותיהם.

7.2 המנהל רשאי מזמן לזמן להעביר למפקח סמכות מן הסמכויות המוקנות לו על פי הסכם זה והודעה בכתב על כך תשלח לקבלן. כל הוראה בכתב שתינתן לקבלן על ידי המפקח בתחום סמכות אשר הועבר למי מהם על ידי המנהל, דינה כדין הוראה שניתנה על ידי המנהל.

7.3 למנהל, למפקח, ולכל אדם אחר שהוסמך לכך על ידי המנהל, תהא זכות כניסה למשרדי הקבלן, לאתר ולכל מקום אחר שבו מתבצעות מכלול העבודות, או מובאים ממנו חומרים, מכונות וחפצים כלשהם לצורך ביצוע מכלול העבודות, והקבלן חייב להבטיח להם זכות גישה זו.

7.4 הקבלן ידווח למפקח ולמנהל באופן שוטף על ההתקדמות של מכלול העבודות ו/או על כל בעיה הכרוכה בביצוע מכלול העבודות. מבלי לגרוע מכלליות האמור, הקבלן ידווח למנהל על כל פגם ו/או פיגור בביצוע העבודות.

7.5 מבלי לגרוע מיתר התחייבויות הקבלן על פי הסכם זה ו/או על פי כל דין, הקבלן מתחייב לספק תשובות והסברים למפקח וכן למנהל בנוגע למכלול העבודות כפי שיידרש על ידם ולסייע למפקח וכן למנהל בביצוע הפיקוח על ביצוע מכלול העבודות.

7.6 מבלי לגרוע מיתר התחייבויות הקבלן על פי הסכם זה ו/או על פי כל דין, הקבלן ישתתף בישיבות בהן ייערך מעקב אחר ביצוע מכלול העבודות, אליהן יזומן מעת לעת על-ידי המנהל ו/או על ידי המפקח.

7.7 מבלי לגרוע מיתר התחייבויות הקבלן על פי הסכם זה ו/או על פי כל דין, הקבלן מתחייב לתקן כל פגם או ליקוי ולבצע כל שינוי כנדרש על ידי המנהל או על ידי המפקח.

7.8 גילה הקבלן סתירה או אי התאמה בין מסמכי ההסכם, או שהיה הקבלן מסופק בפירושו הנכון של מסמך או של כל חלק ממנו – יפנה הקבלן בכתב אל המנהל והמנהל ייתן הוראות בכתב, לרבות תכניות, לפי הצורך, בדבר הפירוש שיש לנהוג לפיו.

7.9 למען הסר ספק, מובהר בזאת כי אין בהוראות סעיף 7 זה כדי להטיל אחריות כלשהי על יעד ו/או על העירייה ו/או על המנהל ו/או על המפקח ו/או על מי מטעמם לטיב ו/או לשלמות ו/או לתקינות של מכלול העבודות ו/או כדי לשחרר את הקבלן מהתחייבות כלשהי על פי הסכם זה, לרבות מאחריותו למכלול העבודות ולכל הקשור בהם.

8. תפקידיו וסמכויותיו של המפקח

8.1 המפקח יערוך ביקורת מתמדת באשר לחומרים בהם נעשה שימוש על ידי הקבלן ובאשר לעבודה המתבצעת על ידו ובכלל זה ביקורות בטיחות, ביקורות איכות וביקורות השפעה על הסביבה ואיכות החיים. הקבלן מתחייב לאפשר למפקח לערוך בדיקות כאמור.

8.2 המפקח מוסמך להודיע לקבלן כי אינו מאשר עבודה מסוימת או חומרים מסוימים. מסר המפקח לקבלן הודעה כאמור, יפסיק הקבלן את ביצועה של אותה עבודה, או את השימוש באותם חומרים, עד קבלת החלטת בכתב של המנהל. אין באמור בסעיף זה כדי לגרוע מסמכותו של המנהל לפסול עבודה מסוימת או חומרים מסוימים גם אם אלה לא נפסלו על ידי המפקח.

8.3 בכפוף לזכותו של המנהל להעביר למפקח סמכויות בהתאם להוראות סעיף 7.2 לעיל, המפקח לא יהיה מוסמך לפטור את הקבלן מחובה כלשהי על פי הסכם זה ו/או להורות על ביצוע שינויים כלשהם בהיקף העבודות ו/או להורות על ביצוע עבודה כלשהי, העלולה לגרום לאיחור בהשלמת הביצוע של מכלול העבודות ו/או לאשר לקבלן תשלום שאינו כלול בהסכם זה. למען הסר ספק מובהר בזאת כי הקבלן יהיה מנוע מלהעלות טענה ו/או תביעה כלשהי נגד יעד ו/או נגד העירייה בהתבסס על אישור של המפקח, אשר ניתן שלא בסמכות.

9. ניהול העבודות וניהול האתר במהלך ביצוע מכלול העבודות

הוראות כלליות

9.1 מבלי לגרוע מהוראות הסכם זה, בדבר אחריות הקבלן ו/או מהוראות הסכם זה בדבר ביטוחים, בכל מהלך ביצוע מכלול העבודות, הקבלן יהיה אחראי לביצוע הפעולות הבאות על חשבונו:

9.1.1 לוודא ולהבטיח כי אף אדם פרט לעובדים המועסקים על ידי הקבלן ו/או קבלני משנה, לא יכנס לאתר וכי האתר לא ישמש כמקום לינה ו/או מגורים למעט לצרכי שמירה על האתר;

9.1.2 להחזיק שירותי שמירה לאתר, לעבודות המבוצעות באתר וכן לכלי העבודה ולחומרים הנמצאים באתר;

9.1.3 לספק ולדאוג לאחיזתם התקינה והמדויקת של יתדות הסימון והסימונים האחרים, שנקבעו לצורך ביצוע מכלול העבודות, ובמקרים של סילוקם ממקומם, פגיעה בהם או שינוי בהם, לחדשם או להחזירם למצבם הקודם;

9.1.4 להחזיק את כל השילוט, תמרורי האזהרה, התאורה ושאר אמצעי הזהירות לביטחון האתר ולביטחונו ונוחיותו של הציבור, בכל מקום שיהיה צורך בכך או שיידרש על ידי המנהל ו/או על ידי המפקח או שיהיה דרוש על פי כל דין ו/או הוראה של רשות מוסמכת;

9.1.5 להבטיח אפשרות פעולה נאותה לפי הוראות המפקח ו/או המנהל לכל קבלן אחר הפועל באתר ו/או לכל אדם או גוף שיאושר לצורך זה על ידי המפקח ו/או על ידי המנהל וכן לעובדיהם וכן לשתף פעולה, ככל שיידרש, עם כל קבלן אחר הפועל באתר ו/או עם כל גוף אחר, הנדרש לביצוע עבודות באתר במהלך ביצוע מכלול העבודות;

- 9.1.6 להציב באתר שירותים כימיים או אחרים לשימוש כלל העובדים באתר (לרבות עובדי הקבלן ועובדי קבלי משנה ככל שישנם) וכן, בהתאם לדרישות המנהל, להציב באתר משרד.
- 9.1.7 בעבודות המתבצעות על פי היתר בנייה – לקיים את כל התנאים הקבועים בהיתר בנייה לצורך ביצוע העבודות ;
- 9.2 הקבלן ישלם עבור מים שידרשו לביצוע מכלול העבודות לפי מד מים שיקבע בגבול האתר. התשלום עבור שימוש במים ייעשה לפי תעריף העירייה בגין צריכת מים.
- 9.3 מבלי לגרוע מהוראות הסכם זה בדבר פיקוח ו/או ביקורת על העבודות המבוצעות על ידי הקבלן ו/או קבלני משנה, הקבלן מתחייב לשתף פעולה עם יעד ו/או עם העירייה בכל פנייה העוסקת בביקורת חיצונית ליעד ו/או לעירייה, אשר מתבצעת על ידי רשות מוסמכת.
- מנהל עבודה מטעם הקבלן
- 9.4 במשך כל תקופת הביצוע של מכלול העבודות זה, יעסיק הקבלן מנהל עבודה מטעמו, אשר ישגיח ברציפות על הביצוע של מכלול העבודות ועל השמירה על כללי הבטיחות באתר במהלך כל שעות הפעילות באתר (להלן: "מנהל העבודה").
- 9.5 הקבלן לא יחליף את מנהל העבודה אלא באישור מראש של המנהל אולם למנהל הסמכות לדרוש בכל עת את החלפת מנהל העבודה, אם סבר כי מנהל העבודה אינו ממלא את תפקידו כראוי ו/או מכל סיבה סבירה אחרת.
- 9.6 מנהל העבודה יימצא באתר ו/או בכל מקום אחר בו מתבצעות העבודות על פי הסכם זה במשך כל שעות העבודה ויהיה אחראי לניהול האתר על פי כל דין ו/או הנחיה ו/או הוראת חוק או תקנה, לרבות אחריות לשמירה על כללי הבטיחות הנדרשים במהלך ביצוע מכלול העבודות.
- 9.7 מנהל העבודה ייחשב נציג הקבלן לכל דבר ועניין וכל הסבר ו/או הוראה ו/או ביאור שנתנו המנהל ו/או המפקח למנהל העבודה, ייחשבו כאילו ניתנו לקבלן עצמו.
- יומן עבודה
- 9.8 הקבלן ינהל יומן עבודה בשלושה עותקים ובו יפורטו כל הנושאים הרלוונטיים לביצוע מכלול העבודות, לרבות תנאי מזג אוויר, מספר הפועלים שעבדו, החומרים בהם נעשה שימוש, התקדמות הביצוע של מכלול העבודות, הוראות שניתנו לקבלן מאת המפקח ו/או מאת המנהל, הודעות שנמסרו לקבלן מאת המפקח ו/או מאת המנהל וכן כל נושא אחר שהוא רלוונטי לדעת המנהל ו/או המפקח (להלן: "יומן העבודה"). מובהר בזאת כי כל הודעה המיועדת לקבלן ואשר תרשם ביומן, תחשב כאילו נמסרה לקבלן אישית.
- 9.9 הקבלן ימציא למפקח העתק מיומן העבודה של כל יום עבודה חתום על ידו, בבוקר יום העבודה שלמחרת והמפקח יהיה רשאי להעיר את הערותיו לרישומים שביומן העבודה. במקרה שבו המפקח יעיר הערות ביומן העבודה והקבלן לא יסתייג מהערות אלה בתוך 7 ימים מן המועד בו נרשמו, יהיו הערות המפקח ראייה חלוטה לנכונותן, ויראו את הקבלן כמי שהסכים להערות המפקח.
- 9.10 מובהר בזאת כי קבלת יומן העבודה על ידי המפקח וכל הערה ו/או קביעה מטעמו בעניין זה, אינן מהוות אישור לנכונות הרישום ביומן, אינן גורעות מאחריות הקבלן ו/או מנהל העבודה ואינן מטילות אחריות על המפקח ו/או על המנהל ו/או על יעד ו/או על העירייה ו/או על מי מטעמו של כל אלה.
- 9.11 יומן העבודה הינו רכושם הבלעדי של יעד, אשר תהיה רשאית להשתמש בו כל שימוש שיראה לה, בין בעצמה ובין באמצעות מי מטעמה.
- שמירה על כללי בטיחות

9.12 הקבלן יבצע את מכלול העבודות בזהירות ובאחריות תוך שמירה והקפדה מרבית על כל הוראות וכללי הבטיחות בהתאם לנספח הבטיחות המצורף להסכם זה **כנספח ד'**, בהתאם לכל תקן רלוונטי ובהתאם לדרישות הבטיחות של המוסד לבטיחות וגהות, ובכלל זאת בהתאם לפקודת הבטיחות [נוסח חדש] תש"ל - 1970 והתקנות שהותקנו מכוחה.

9.13 הקבלן יבטיח הדרכת כל עובד המועסק על ידו, בעניין דרישות הבטיחות בעבודה, לרבות כללי הבטיחות המפורטים בנספח הבטיחות המצורף להסכם זה **כנספח ד'**. הקבלן ימסור למנהל טופסי הצהרת בטיחות, על פי הנוסח המובא בנספח הבטיחות המצורף להסכם זה **כנספח ד'**, חתומים על ידי עובדיו ומאשרים כי הובאו לידיעתם, על ידי הקבלן, כל כללי הבטיחות כאמור.

9.14 מבלי לגרוע מכלליות האמור בסעיפים 9.12 ו- 9.13 לעיל ומבלי לגרוע מהוראות נספח הבטיחות המצורף להסכם זה **כנספח ה'**, הקבלן יבצע את מכלול העבודות תוך שמירה והקפדה מרבית על כללי הבטיחות שלהלן:

9.14.1 שמירת כלי העבודה, החומרים בעלי פוטנציאל סיכון וכל פריט אחר בעל פוטנציאל סיכון באופן מרוכז ובטוח יד או עין והרחקתם מנתיבי מעבר ושהיה של הציבור;

9.14.2 ביצוע זהיר של העבודה באופן שלא יסכן את הציבור;

9.14.3 נטרול כל סכנה ומפגע בטיחותי שעלולים להיגרם במסגרת ביצוע העבודה;

9.14.4 הפקדת שמירה, במידת הצורך, על מתקנים, חומרים, כלי עבודה וכיוצא באלה;

9.14.5 הובלת המתקנים בזהירות, תוך עיגונם באופן בטוח ומיומן לכלי-הרכב המובילים אותם;

9.14.6 התקנת המתקנים וביצוע כל העבודות נשוא הסכם זה בהתאם לכל תקן רלבנטי ובהתאם לדרישות הבטיחות של המכון לבטיחות וגהות, לרבות ההוראות בדבר עבודה בגבהים;

9.14.7 תיאום הסדרי תנועה זמניים וביצוע עבודות עם משטרת התנועה;

ביצוע חפירות

9.15 ככל שנדרשות חפירות באתר, באחריות הקבלן לקבל את כל האישורים הנדרשים לביצוע. בטרם יחל הקבלן בביצוע חפירות כלשהן באתר, על הקבלן להודיע למנהל על ביצוע העתידי, להציג בפניו את כל האישורים לביצוע ולפעול בהתאם להנחיות המנהל.

9.16 כל החול והאדמה אשר יוצאו מן האתר על ידי הקבלן יועברו לשטח אליו יורה המנהל.

9.17 מובהר בזאת כי אין במתן הנחיות כלשהן על ידי המנהל ביחס לביצוע חפירות, כדי לשחרר את הקבלן מאחריותו לביצוע החפירות.

מניעת הפרעה לציבור

9.18 במשך כל תקופת הביצוע של מכלול העבודות, יימנע הקבלן מפגיעה בנחיות הציבור ומהפרעה לזכות השימוש והמעבר של כל אדם בכביש, דרך, שביל וכיוצא באלה או לזכות השימוש והחזקה ברכוש ציבורי כל שהוא. כמו כן, יקפיד הקבלן לשמור על כללי התנהגות נאותים במהלך ביצוע מכלול העבודות, הן מצידו והן מצד כל גורם מטעמו.

9.19 למרות האמור בסעיף 9.18 לעיל, אם ראה הקבלן כי בשל צרכי הביצוע של עבודה מסוימת, לא יהיה מנוס מלפגוע בנחיות הציבור ו/או מלהגביל זכות מן הזכויות האמורות, יבצע את העבודה תוך פגיעה או הגבלה כאמור אשר תהא מזערית ככל שניתן.

9.20 הקבלן לא יפעיל ולא ירשה להפעיל מכונה כמשמעותה בתקנות מפגעים (רעש בלתי סביר מצידו בניה), התש"ל"ט - 1979, לצורכי חפירה, בניה או כיוצא באלה באזור מגורים בין השעות 19:00 בערב ל- 06:00 למחרת ובימי מנוחה, כמשמעותם בפקודת סדרי שלטון ומשפט, התש"ח - 1948, זולת אם הפעלת המכונה דרושה באופן דחוף לשם מניעת סכנה או הפרעה בלתי סבירה לביטחון הציבור,

בריאותו או בטיחותו, או להסרת סכנה או הפרעה כאמור, וניתן על כך אישור מראש מאת המפקח. לעניין סעיף זה: תחילת ימי המנוחה – מחצית השעה לפי תחילת יום המנוחה; סיום יום המנוחה – מחצית השעה לאחר סיום יום המנוחה.

9.21 בכל מהלך הביצוע של מכלול העבודות, הקבלן, עובדיו וכן כל קבלן משנה ועובדיו ישהו בתוך גבולות האתר בלבד ולא יבואו במגע פיזי או מילולי עם העוברים והשבים בסביבות האתר. כל בעיה שתתעורר, ככל שתתעורר, ביחסים בין הקבלן ו/או עובדיו ו/או קבלן משנה ו/או עובדיו של קבלן המשנה לבין העוברים והשבים בסביבות האתר תופנה באופן בלעדי לטיפול המפקח.

שמירת הסביבה, אוצרות טבע ועתיקות

9.22 הקבלן יבצע את מכלול העבודות תוך שמירה על הסביבה וימנע מפגיעה בסביבה, באוצרות טבע ובעתיקות.

9.23 הקבלן מצהיר בזה כי ידוע לו כי אוצרות טבע מכל מין מסוג שהוא, לרבות נפט, מעיינות מים, מחצבי פחם ומתכת, מחצבות שיש ואבן, חול וכורכר וכל מחצבים אחרים למיניהם וכן עתיקות שימצאו באתר אינם רכושו ואין הוא זכאי לכל זכות בהם. מבלי לגרוע מכלליות האמור, הקבלן לא ימכור חומרים כלשהם אשר הוציא מן האתר. הקבלן מתחייב לאפשר לעירייה ו/או ליעד להוציא או לנצל בצורה אחרת את אוצרות הטבע האמורים בהתאם להוראות כל דין ו/או הסכם זה.

9.24 גילה הקבלן באתר עתיקות, כמשמעותו של מונח זה בחוק העתיקות, התשל"ח – 1978 ו/או בכל חוק רלוונטי אחר וכן חפצים אחרים כל שהם בעלי ערך גיאולוגי או ארכיאולוגי, ינקוט הוא באמצעי זהירות מתאימים למניעת הפגיעה בהם, או הזזתם ממקומם ויודיע על התגלית מיד למפקח. בגין תיאום הטיפול בעתיקות מול רשות העתיקות, יהיה הקבלן זכאי לשיפוי בסך ההוצאות שהוציא בלבד ללא כל רווח קבלני.

9.25 הקבלן לא יכרות עצים כלשהם במקום העבודה, אלא באישור מראש ובכתב של המנהל ובכפוף לאישור קק"ל. הפר הקבלן הוראת סעיף זה, ישלם ליעד פיצויים בסך שיקבע על ידי המנהל וכמו כן יהיה עליו לנטוע עץ אחר במקום העץ שנכרת. המנהל הוא שיקבע את סוג העץ שייטע הקבלן, ואת גודלו.

סילוק פסולת

9.26 הקבלן יפנה מן האתר את הפסולת אך ורק לאתרים מורשים כדין. פינוי הפסולת על ידי הקבלן ייעשה מעת לעת וכן בכל עת שבה יורה לו המפקח או המנהל לפנות פסולת מן האתר.

9.27 המנהל ו/או המפקח יהיו רשאי להורות לקבלן, מזמן לזמן, תוך כדי מהלך העבודה לסלק מן האתר חומרים שאינם מתאימים לייעודם, לדעת המנהל או המפקח, לאתרים מורשים כדין.

9.28 על הקבלן להציג למנהל ו/או למפקח לפי דרישה קבלות המעידות על פינוי הפסולת לאתרים מורשים ועל הטמנת החומרים והפסולת באתר הטמנה מאושר.

9.29 הפר הקבלן את הוראות סעיף 9.26 לעיל, אזי מבלי לגרוע מכל סעד ו/או תרופה אחרת העומדת ליעד במקרה כזה, יעד תהיה רשאית לבצע את פינוי הפסולת בעצמה ולחייב את הקבלן בגין ההוצאות הכרוכות בפינוי הפסולת.

10. השלמת הביצוע של מכלול העבודות

10.1 בגמר ביצוע כל שלב משלבי הביצוע של מכלול העבודות, יודיע על כך הקבלן למנהל ו/או למפקח. המנהל ו/או המפקח יבדוק את עצם וטיב ביצועה של אותה עבודה ויפרט בפני הקבלן בכתב, ברשימה שתחתם על ידו ועל-ידי הקבלן, את הליקויים והפגמים שמצא בעבודה שיש לתקנם ו/או שינויים שהינו מעוניין שיבוצעו בה.

- 10.2 הקבלן יתקן את הליקויים והפגמים ויבצע את כל השינויים כמפורט ברשימה, לשביעות רצונו של המנהל ו/או המפקח כאמור. לאחר שתוקנו הליקויים והפגמים ובוצעו השינויים לשביעות רצונו של המנהל ו/או המפקח, ייתן המנהל ו/או המפקח אישור בכתב על סיום ביצועו של אותו שלב בביצוע מכלול העבודות. מובהר בזאת, כי מתן אישור כאמור הינו תנאי לתשלום התמורה על פי הסכם זה.
- 10.3 לאחר שהקבלן יתקן את כל הליקויים ו/או הפגמים ו/או אי ההתאמות לשביעות רצונו של המנהל ולאחר שהקבלן יבצע את כל השינויים בעבודות, לשביעות רצונו של המנהל, הכל כאמור בסעיף 14 זה, יחולו ההוראות הבאות:
- 10.3.1 הקבלן ידאג, על חשבונו, להשבת מצב האתר לקדמותו ו/או לשלמותו ו/או לתקינותו, לפי העניין ובשינויים המתחייבים בהתאם לאופי העבודה שבוצעה, לשביעות רצון המנהל.
- 10.3.2 הקבלן ימציא למנהל, תוכניות עדות (As Made) של מכלול העבודות, על גבי דיסק ו/או על גבי מסמך מודפס, בפורמט ובמספר עותקים כפי שיקבע על ידי המנהל.
- 10.3.3 הקבלן יסלק את ידו מן האתר וימסור אותו לידי יעד כשהוא נקי מחומרים ו/או מפסולת ו/או מצידוד ו/או מכלים ו/או מכל דבר אחר שקשור במכלול העבודות.
- 10.4 לאחר שהקבלן ישלים את הביצוע של מכלול העבודות, יתקן את כל הליקויים ו/או הפגמים ו/או אי ההתאמות לשביעות רצון המנהל או יבצע את כל השינויים לשביעות רצון המנהל ויבצע את שאר הפעולות שעליו לבצע בהתאם להוראות סעיף 8.5 לעיל, ימסור המנהל לקבלן תעודת סיום. למרות האמור, במקרה שבו מכלול העבודות כרוכות בבניית מבנה או תוספת למבנה אשר בגינן הוצא היתר בנייה, לא תימסר לקבלן תעודת סיום אלא לאחר שהקבלן השלים את כל הנדרש והגיש את כל המסמכים לצורך קבלת טופס 4 (תקנה 5) וטופס 5 גמר מבנה ואישור אכלוס.
- 10.5 מובהר בזאת, למען הסר ספק, כי אין באישור המנהל ו/או המפקח כדי לשחרר את הקבלן מאחריותו ו/או מחויבות כלשהי מכח ההסכם, ואין בו בכדי להוות ראייה או חזקה לכאורה בדבר היעדר אחריותו של הקבלן לגבי כל פגם, חוסר, ליקוי או נזק שיתגלה במתקנים בקשר עם העבודות נשוא ההסכם.

11. ציוד וחומרים

- 11.1 הקבלן יספק על חשבונו ועל אחריותו את כל הכלים, הציוד, המכונות, החומרים, המתקנים וכל דבר אחר, בין אם קבוע ובין אם ארעי אשר נחוץ לצורך ביצוע מכלול העבודות ביעילות, בשלמות ובמועדים שנקבעו בהסכם זה ו/או בלוח הזמנים ו/או במפרטים הטכניים ו/או בצו התחלת העבודה.
- 11.2 למרות האמור בסעיף 11.1 לעיל, יעד רשאית לספק בעצמו לקבלן כלים ו/או ציוד ו/או מכונות ו/או חומרים ו/או מתקנים ולחייב את הקבלן בגין השימוש בהם. במקרה כזה יחולו ההוראות הבאות:
- 11.2.1 הקבלן ישתמש בכלים ו/או בציוד ו/או במכונות ו/או בחומרים ו/או במתקנים שסופקו לקבלן כאמור על ידי יעד, אך ורק לצורך ביצוע מכלול העבודות;
- 11.2.2 משהוכנסו לאתר הכלים ו/או הציוד ו/או המכונות ו/או החומרים ו/או המתקנים שסופקו לקבלן כאמור על ידי יעד, לא יהיה הקבלן רשאי להוציאם ו/או כל חלק מהם מן האתר, אלא אם כן קיבל לכך אישור מראש ובכתב מאת יעד ו/או מאת המנהל ו/או מאת המפקח.
- 11.2.3 הכלים ו/או הציוד ו/או המכונות ו/או החומרים ו/או המתקנים שסופקו לקבלן כאמור על ידי יעד לא יוחלפו על ידי הקבלן באחרים, אלא אם קיבל לכך מראש רשות בכתב מאת יעד ו/או מאת המנהל ו/או מאת המפקח;
- 11.3 כל החומרים והמוצרים בהם יעשה הקבלן שימוש בביצוע מכלול העבודות יהיו חדשים, מאיכות מעולה, אשר יתאימו מכל הבחינות להוראות הסכם זה, לרבות המפרטים הטכניים ויהיו לשביעות רצונם של המנהל ושל המפקח. מבלי לגרוע מכלליות האמור, כל החומרים והמוצרים בהם יעשה

- הקבלן שימוש בביצוע מכלול העבודות יעמדו בכל התקנים הנדרשים וישאו תו תקן ישראלי ככל שקיים לגביהם וכל תו תקן אשר יכנס לתוקפו במהלך תקופת הביצוע של מכלול העבודות.
- 11.4 במקרים בהם תידרש בדיקת איכות או תקינות או תקינות של חומרים ו/או של מוצרים שסופקו על ידי הקבלן, לרבות במקרה שבו המנהל ידרוש מן הקבלן לבצע בדיקות כאלה, יהיה על הקבלן לשלוח את החומרים ו/או את המוצרים האמורים ו/או דגימות שלהם לצורך ביצוע אותן בדיקות. הקבלן יישא בכל ההוצאות בגין הבדיקות האמורות, לרבות תשלום למכונים ו/או למבדקות, המבצעים את הבדיקות ולרבות עלות חומרים או מוצרים הנחוצים לצורך ביצוע הבדיקות.
- 11.5 סבר המנהל או המפקח כי חומרים מסוימים ו/או מוצרים מסוימים, אשר סופקו על ידי הקבלן, אינם מקיימים את הוראות סעיף 11 זה (להלן: "חומרים פסולים"), יודיע על כך המנהל או המפקח לקבלן והקבלן ירחיק החומרים הפסולים מן האתר בתוך 24 שעות מקבלת ההודעה מאת המנהל או מאת המפקח. נמנע הקבלן מלסלק את החומרים הפסולים, תהיה יעד רשאית לסלק את החומרים הפסולים במקום הקבלן ולחייב את הקבלן בעלות הסילוק של החומרים הפסולים מן האתר.
- 11.6 מבלי לגרוע מהוראות הסכם זה, בדבר אחריות הקבלן ו/או מהוראות הסכם זה בדבר ביטוחים, מוסכם בזאת כי הקבלן אחראי לכל פגם ו/או ליקוי ו/או אי התאמה שיתגלו בחומרים ו/או במוצרים בהם נעשה שימוש בביצוע מכלול העבודות, בין אם אלה סופקו על ידי הקבלן ובין אם סופקו על ידי צדדים אחרים לרבות יעד, בין אם נבדקו ובין אם לאו, בין אם עמדו בבדיקות מכון התקנים ובין אם לאו, ובין אם אושרו על ידי המנהל ובין אם לאו.

12. בדק ותיקונים

- 12.1 מבלי לגרוע מיתר התחייבויות הקבלן על פי הסכם זה ו/או מהוראות כל דין וככל שאין בהסכם זה הוראות המטילות על הקבלן התחייבויות רחבות יותר או אחריות רחבה יותר, במהלך תקופת הבדק יתקן הקבלן על אחריותו ועל חשבונו כל ליקוי ו/או קלקול ו/או חסר ו/או אי התאמה במכלול העבודות, לרבות במתקנים ובחומרים שסופקו על ידי הקבלן, והכל למעט אם מקורם של אלה בבלאי טבעי או בהתכלות טבעית של חומרים ו/או של מוצרים, אשר סופקו או הותקנו במהלך ביצוע מכלול העבודות. לענין זה, "בלאי טבעי" ו"התכלות טבעית" משמעם בלאי או התכלות, אשר צפויים להיגרם כתוצאה מן השימוש באותו חומר או מוצר, אף אם הוא תקין ומאיכות וטיב מעולים.
- 12.2 למרות האמור בסעיף 12.1 לעיל, אם לדעת המנהל, הליקוי ו/או החסר ו/או אי התאמה בעבודות הנכללות במכלול העבודות, אינם ניתנים לתיקון באופן סביר, ישלם הקבלן פיצוי בסכום שייקבע על ידי המנהל, בגין ירידת הערך של מכלול העבודות, הנובע מאותו ליקוי ו/או חסר ו/או אי התאמה.
- 12.3 על עבודות לביצוע תיקונים בהתאם להוראות סעיף 12.1 לעיל, יחולו הוראות סעיף 8 לעיל בשינויים המחויבים.
- 12.4 אם יתגלו ליקויים ו/או תקלות באתר, הן טרם מועד סיום העבודות והן לאחר מועד סיום העבודות, ואשר לשם תיקונם יהא על הקבלן לבצע עבודות חפירה, לרבות פירוק אספלט ו/או מדרכות (להלן: "ביצוע חפירות"), הקבלן יבצע את החפירות לאחר קבלת הוראה בכתב מאת יעד ו/או מאת המנהל ובשום מקרה לא יאוחר משבעה (7) ימים לאחר קבלת הוראה בכתב כאמור. אם הליקוי ו/או התקלה כאמור מהווים מפגע בטיחותי, הכל לפי שיקול דעתו של המנהל, יבצע הקבלן את החפירות בתוך 24 שעות ממועד קבלת הוראה בכתב מאת המנהל.
- 12.5 נמנע הקבלן מלבצע תיקונים בהתאם להוראות סעיף 12.1 לעיל, תהיה יעד רשאית לבצע את התיקונים בעצמה ו/או באמצעות מי מטעמה ו/או בכל דרך אחרת ולגבות מן הקבלן את הוצאות ביצוע התיקונים בתוספת הוצאות כלליות בשיעור של 15% והכל מבלי לגרוע מכל תרופה ו/או סעד שיעמדו ליעד במקרה כזה בהתאם להוראות הסכם זה ו/או בהתאם להוראות כל דין.

13.1 יעד רשאית, לפי שיקול דעתה הבלעדי, לשנות את ההיקף של מכלול העבודות, להגדילו או להקטין, בין בדרך של הוספה ו/או גריעה של עבודות מסוימות, בין בדרך של הוספה ו/או גריעה של חומרים מסוימים, בין בדרך של הוספה ו/או גריעה של פריטים מסוימים, בין בדרך של שינוי במתקנים ו/או בציוד בהם נעשה שימוש ובין בכל דרך אחרת ובלבד שהגדלת ההיקף של מכלול העבודות, לא יעלה על 25% אחוזים מהיקף העבודות אשר פורטו בכתב הכמויות. מבלי לגרוע מן האמור ובכפוף להוראות כל דין, ליעד שמורה הזכות להקטין כל סעיף בכתב הכמויות בשיעור של 50% בהשוואה לכמות המופיעה בכתב הכמויות וכן סמכות לבטל לחלוטין סעיפים המופיעים בכתב הכמויות.

13.2 שינוי במכלול העבודות, כאמור בסעיף 13.1 לעיל (להלן: "שינוי בעבודות הקבלן"), יעשה בהודעה בכתב, חתומה בידי יעד ובידי המנהל. מוסכם בזאת כי שום שינוי בעבודות הקבלן לא ישפיע על לוח הזמנים, זולת אם המנהל אישר את השינוי מראש ובכתב.

13.3 ניתנה לקבלן הוראה על שינוי בעבודות הקבלן בהתאם להוראות סעיף 13 זה, יחולו ההוראות הבאות לעניין חישוב התמורה:

13.3.1 אם השינוי בעבודות הקבלן מתבטא בהוספת עבודות ו/או חומרים ו/או ציוד ו/או פריטים אחרים בהשוואה לכתב הכמויות – יתווסף שווי העבודות שהוספו לתמורה;

13.3.2 אם השינוי בעבודות הקבלן מתבטא בהפחתת עבודות ו/או חומרים ו/או ציוד ו/או פריטים אחרים בהשוואה לכתב הכמויות – ייגרע שווי העבודות שהופחתו מן התמורה;

13.3.3 אם השינוי בעבודות הקבלן מתבטא בהחלפת עבודות ו/או חומרים ו/או ציוד ו/או פריטים אחרים בהשוואה לכתב הכמויות – ייגרע שווי העבודות שהופחתו מן התמורה ובמקומן יתווסף לתמורה שווי העבודות שהחליפו אותן.

13.4 שוויו של השינוי בעבודות הקבלן, ייקבע בהתאם למחירון הקבלן ובכפוף להצגת ניתוח מחירים על ידי הקבלן. במקרה שבו לדעת המנהל אין במחירון הקבלן פירוט מחיר לשינויים בעבודות הקבלן ו/או לחלקם, רשאי המנהל לקבוע את שווי של השינוי באותן עבודות שאינן מפורטות במחירון הקבלן לפי מחירון דקל בניכוי הנחה של 15 אחוזים.

13.5 קבע המנהל כי לא ניתן לקבוע את שווי של השינוי בעבודות הקבלן ו/או חלקן בהתאם להוראות סעיף 13.4 לעיל, יגיש הקבלן למנהל ניתוח מחירים לשינוי בעבודות הקבלן, אשר יאושר מראש על ידי המנהל ועל ידי יעד ויתווסף לו רווח קבלני בשיעור של 12 אחוזים.

13.6 מבלי לגרוע מיתר הוראות סעיף 13 זה, בכל מקרה יהיה רשאי המנהל לפנות אל הקבלן לקבלת הצעת מחיר לביצוע השינוי בעבודות הקבלן. הייתה הצעת המחיר זולה מבין החלופות האחרות לקביעת שווי השינוי בעבודות הקבלן, הקבועות סעיף 13 זה, תשולם התמורה עבור השינוי בעבודות הקבלן בהתאם להצעת המחיר.

13.7 מבלי לגרוע מיתר הוראות סעיף 13 זה, בכל מקרה יהיה רשאי המנהל לדרוש מן הקבלן להמציא ניתוח מחירים לעבודות הכלולות בשינוי בעבודות הקבלן.

14. מדידת כמויות

14.1 מוסכם בזאת, כי התמורה המגיעה לקבלן בגין ביצוע העבודות תלויה במדידת כמויות בהתאם לביצוע בפועל.

14.2 הקבלן מאשר בזאת כי ידוע לו והוא מסכים לכך שהכמויות וסעיפי העבודה, אשר מפורטים בכתב הכמויות, עשויים להיות שונים מן הכמויות והעבודות שיבוצעו בפועל. לקבלן לא תהיה כל טענה ו/או

דרישה כלפי יעד ו/או כלפי העירייה ו/או כלפי מי מטעמן במקרה שבו הכמויות ו/או העבודות שיבוצעו בפועל יהיו שונות מן הכמויות ו/או מן העבודות המפורטות בכתב הכמויות.

14.3 ביצוע מדידות בהתאם להוראות סעיף 14 זה ייעשה בהתאם להוראות המפרטים הטכניים ובהיעדר הוראות במפרטים הטכניים, בהתאם להוראות המפרט הבין משרדי בהוצאת משרד הביטחון (הספר הכחול). המדידות יהיו לפי שיטה של "מדידת נטו". המדידות יבוצעו על ידי המפקח ו/או מי מטעמו, הן יתועדו בכתב על ידי המפקח ו/או מי מטעמו בפנקס מדידות או ברשימות מיוחדות לכך וייחתמו על ידי המפקח.

14.4 למעט במקרים בהם קיימת דחיפות בביצוע המדידות, המפקח יודיע לקבלן לפחות שלושה (3) ימים מראש על כוונתו לבצע מדידות והקבלן מתחייב להיות נוכח במועד ביצוע המדידות על ידי המפקח, ולסייע למפקח, על חשבונו של הקבלן, בביצוע המדידות. מבלי לגרוע מכלליות האמור, מתחייב הקבלן למסור למפקח כל פרט ו/או תוכנית שיידרשו למפקח לשם ביצוע המדידות, להעמיד לרשות המפקח כוח אדם שיידרש למפקח לשם ביצוע המדידות ולספק למפקח כל ציוד שיידרש למפקח לשם ביצוע המדידות.

14.5 הודיע המפקח לקבלן על ביצוע מדידות לפחות שלושה (3) ימים מראש כאמור בסעיף 14.4 לעיל ונמנע הקבלן מלהיות נוכח במהלך ביצוע המדידות במועד שנקבע על ידי המפקח, רשאי המפקח לבצע את המדידות ללא נוכחות הקבלן ובמקרה כזה הקבלן לא יהיה רשאי לערער על הכמויות, אשר נמדדו על ידי המפקח. למרות האמור, אם לדעת המפקח הקבלן לא נכח במהלך ביצוע המדידות מסיבה מוצדקת, יהיה המפקח רשאי לדחות את מועד ביצוע המדידות, לפי שיקול דעתו.

14.6 למעט במקרה שבו המדידות בוצעו שלא בנוכחות הקבלן כאמור בסעיף 14.5 לעיל, הקבלן יהיה רשאי להשיג בפני המנהל על תוצאות המדידות שערך המפקח וזאת בתוך שבעה ימים ממועד ביצוע המדידות על ידי המפקח. המנהל יכריע בהשגות הקבלן כאמור והכרעתו תהיה סופית.

15. בדיקה ומדידה של עבודות אשר נועדו להיות מכוסות

15.1 הקבלן מתחייב למנוע כיסוי או הסתרה של חלק כלשהו ממכלול העבודות, אשר נועד להיות מכוסה או מוסתר, כל עוד לא ניתן לכך אישור בכתב מאת המפקח.

15.2 כיסה הקבלן או הסתיר חלק כלשהו ממכלול העבודות ללא קבלת אישור כאמור בסעיף 15.1 לעיל, רשאי המפקח להורות לקבלן לחשוף קטעים, לקדוח קידוחים לעשות חורים ולפתוח פתחים בכל חלק ממכלול העבודות אשר כוסה כאמור, לצורך בדיקת אותן עבודות ומדידתן ולאחר מכן להשיב מצב לקדמותו. לא מילא הקבלן אחר הוראות המפקח כאמור, רשאי המפקח, בין בעצמו ובין באמצעות אחרים לחשוף קטעים, לקדוח קידוחים, לעשות חורים ולפתוח פתחים בכל חלק ממכלול העבודות שכוסה ללא אישור כאמור בסעיף 15.1 לעיל והקבלן יישא בהוצאות הביצוע של פעולות אלה.

15.3 השלים הקבלן חלק ממכלול העבודות אשר נועד להיות מכוסה או מוסתר, ימסור הקבלן למפקח הודעה על כך ויזמין את המפקח לבדוק את אותו חלק ממכלול העבודות ולבצע מדידות לפני הכיסוי או ההסתרה.

16. התמורה

16.1 בתמורה לביצוע מכלול העבודות במלואן ובמועדן לשביעות רצונם המלאה של המנהל ושל יעד ובתמורה לביצוע כל יתר התחייבויות הקבלן בהתאם להוראות הסכם זה, יהיה הקבלן זכאי לתמורה, אשר תחושב בהתאם להוראות סעיף 16 זה.

16.2 מוסכם בזאת במפורש כי זכאות הקבלן לתשלום התמורה תתגבש רק בגמר ביצוע מכלול העבודות, כי כל תשלום שישולם לקבלן על חשבון התמורה במסגרת חשבונות ביניים שיגיש הקבלן יהיה כפוף

לבדיקות ו/או לשינויים וכי ביצוע תשלום כלשהו לקבלן במסגרת חשבון ביניים לא יהווה ראיה לכך שהקבלן זכאי לקבלת אותו תשלום ולא ימנע מיעד לדרוש מן הקבלן להחזיר את אותו תשלום ו/או חלקו בכל מקרה בו יתברר כי התשלום לא היה מוצדק ו/או כי שולם תשלום ביתר.

16.3 התמורה בגין מכלול העבודות הינה בהתאם למדידה ותעמוד על הסכום הכולל של העבודות על פי כתב הכמויות ובהתאם לביצוע בפועל.

16.4 יעד תהיה רשאית לנכות ו/או לקזז מן התמורה כל סכום שעל הקבלן לשלם ליעד, לרבות סכומים שעל הקבלן לשלם ליעד בגין פעולות שיעד ביצעה במקום הקבלן, לרבות סכומים שעל הקבלן לשלם ליעד בגין אספקת ציוד ו/או חומרים על ידי יעד, לרבות סכומים שיעד שילמה במקום הקבלן ולרבות סכומים שעל הקבלן לשלם ליעד כפיצוי בהתאם להוראות הסכם זה ו/או בהתאם להוראות כל דין.

16.5 מוסכם בזאת במפורש כי למעט סכומים שנקבע בהסכם זה במפורש כי יתווספו לתמורה ולמעט סכומים שיש לנכות ו/או לקזז מן התמורה בהתאם להוראות הסכם זה ו/או בהתאם להוראות כל דין, התמורה המחושבת לפי סעיף 16 זה הנה תמורה סופית ומוחלטת והיא כוללת כל פעולה שעל הקבלן לבצע בקשר עם מכלול העבודות, לרבות אספקת כוח אדם, חומרים, כלים, ציוד, מכונות, מתקנים וכל דבר אחר, בין אם קבוע ובין אם ארעי אשר נחוץ לצורך ביצוע מכלול העבודות.

מבלי לגרוע מכלליות האמור, מוסכם ומוצהר בזאת כי לקבלן לא תהיה כל טענה ו/או דרישה להעלאות ו/או לשינויים בתמורה, לרבות מחמת עליות שכר עבודה, שינויים בשער החליפין של המטבע, הטלתם או העלאתם של מיסים, היטלים או תשלומי חובה אחרים מכל מין וסוג, בין ישירים ובין עקיפים, או מחמת כל גורם נוסף אחר.

16.6 למען הסר ספק מוסכם בזאת במפורש כי למעט מקרים בהם נקבע במפורש בהסכם זה כי יעד ו/או העירייה יישאו בהוצאה מסוימת, כל הוצאה הכרוכה בביצוע מכלול העבודות ו/או נלווית לביצוע מכלול העבודות, תשלום על ידי הקבלן.

17. אופן תשלום התמורה

17.1 הקבלן יגיש חשבונות ביניים למפקח, ביחס לתמורה המגיעה לקבלן עד למועד עריכת חשבון הביניים (להלן: "חשבונות ביניים") בהתאם להוראות שלהלן:

17.1.1 בתחילת כל חודש קלנדארי, לא יאוחר מהיום החמישי לאותו חודש, ימציא הקבלן למפקח חשבון ביניים, המתייחס לאותו חלק ממכלול העבודות, אשר בוצע במהלך החודש החולף. חשבונות ביניים יוגשו בשיעור של עד 90% מערך העבודות שבוצעו במהלך החודש החולף ובתנאי שביצוע העבודה אושר על ידי המפקח.

17.1.2 למרות האמור בסעיף 17.1.1 לעיל, בשום מקרה לא יוגשו על ידי הקבלן חשבונות ביניים בסכום שהוא נמוך מ- 10,000 ש"ח. במקרה שבו שווי העבודות, אשר בוצעו על ידי הקבלן במהלך החודש החולף הוא כזה שחשבון הביניים צפוי להיות בסכום נמוך מ- 10,000 ש"ח, יידחה המועד להגשת חשבון הביניים עד לחודש הקלנדארי שבו חשבון הביניים לא יפחת מסך של 10,000 ש"ח.

17.2 חשבונות הביניים שהקבלן ימציא למפקח ייערכו באמצעות תוכנת "בנארית" ויפרטו, בין היתר, את העבודות שבוצעו עד לאותו מועד, לרבות הכמויות, המידות והמרכיבים הכלולים בעבודות שבוצעו, כפי שנמדדו בהתאם להוראות סעיף 14 לעיל וכן את אופן חישוב התמורה בגין עבודות אלה.

17.3 בתוך 14 ימים ממועד הגשת חשבון הביניים למפקח, לרבות כל המסמכים הקשורים בחשבון הביניים, המפקח יבדוק את החשבון, יאשרו אותו, כולו או מקצתו, או שלא יאשרו אותו כלל. לאחר בדיקת חשבון הביניים ואישורו, כולו או מקצתו, כאמור, המפקח יעביר את חשבון הביניים שבדק לידי יעד. למרות האמור, אם סבר המפקח כי בחשבון הביניים שהגיש לו הקבלן חסרים פרטים, יהיה המפקח

רשאי להחזיר את חשבון הביניים לקבלן. במקרה כזה, יגיש הקבלן את חשבון הביניים מחדש (להלן: "חשבון מחדש") והוראות סעיף זה יחולו על בדיקת חשבון הביניים שהוגש מחדש בשינויים המחויבים.

17.4 תוך 14 ימי עבודה מיום שאושר חשבון ביניים על ידי המפקח, יעד ונציג העירייה יבדקו את החשבון שאושר על ידי המפקח כאמור בסעיף 17.3 לעיל ויעד ו/או מי מטעמה יודיעו לקבלן מהו הסכום שאושר לתשלום על ידי יעד ועל ידי נציג העירייה. עם קבלת הודעת יעד כאמור, ימציא הקבלן ליעד חשבונית מס מטעם הקבלן בגובה הסכום המאושר לתשלום.

17.5 יעד תשלם לקבלן את הסכום המאושר לתשלום במתכונת שוטף בתוספת 60 יום לאחר המועד בו התקבל אצלה החשבון החלקי או החשבון המחודש לפי העניין, בכפוף לכך שהקבלן ימציא ליעד חשבונית מס כדין בגובה הסכום המאושר לתשלום, לכל המאוחר 14 ימי עבודה מן היום בו הודיעה יעד לקבלן מהו הסכום שאושר לתשלום, בהתאם להוראות סעיף 17.4 לעיל. מובהר בזאת, כי המצאת חשבונית הינה תנאי לתשלום התמורה על ידי יעד.

17.6 בתוך 30 ימים ממועד סיום הביצוע של מכלול העבודות, קבלת תעודת סיום בהתאם להוראות סעיף 10.4 לעיל והמצאת כל אישור נוסף שיידרש, ככל שיידרש, על ידי יעד ו/או העירייה כתנאי למסירת מכלול העבודות, יגיש הקבלן חשבון סופי ומסכם למפקח (להלן: "חשבון סופי"). לא הגיש הקבלן את החשבון הסופי תוך המועד האמור, רשאי המפקח לערוך את החשבון הסופי לפי מיטב ידיעתו ועל יסוד המסמכים הנמצאים ברשותו, וחשבון סופי זה ייחשב כאילו נערך על ידי הקבלן.

17.7 כל חשבון סופי שיוגש למפקח ייערך באמצעות תוכנת "בנארית" ויפורטו בו כל העבודות שבוצעו בהתאם להוראות הסכם זה, לרבות כל שינוי במכלול העבודות בהתאם להוראות סעיף 13 לעיל, סכום התמורה הכולל המגיע לקבלן מיעד עבור מכלול העבודות, וכן יתרת סכום התמורה המגיעה לו מיעד בניכוי התמורה שכבר שולמה על ידי יעד בלבד בחשבונות הביניים. בחשבון הסופי האמור, יפורטו גם הסכומים שיש להוסיף לתמורה המגיעה לקבלן או לגרוע מן התמורה המגיעה לקבלן ו/או לקזז מן התמורה המגיעה לקבלן ו/או לנכות מן התמורה המגיעה לקבלן מיעד בהתאם להוראות ההסכם זה וכן הסכומים שעל הקבלן לשלם ליעד כפיצוי מוסכם, ככל שיהיה על הקבלן לשלם פיצוי מוסכם בהתאם להוראות הסכם זה.

17.8 על אישור החשבונות הסופיים ותשלומם יחולו הוראות סעיפים 17.3 – 17.6 לעיל בשינויים המחויבים.

17.9 כל התשלומים המגיעים לקבלן בהתאם להוראות סעיף 17 זה יועברו לחשבון הבנק של הקבלן על-פי טופס עדכון פרטי חשבון בנק המצורף **כנספת ח** להסכם זה. למען הסר ספק מובהר בזאת כי יעד ו/או העירייה ו/או מי מטעמם לא יישאו באחריות כלשהי לתשלום שלא בוצע במועד מחמת הימנעות הקבלן מלמסור את טופס עדכון פרטי חשבון הבנק כאמור ו/או מחמת טעויות ו/או אי דיוקים בטופס עדכון פרטי חשבון הבנק.

17.10 מוסכם בזאת כי איחור של עד 15 ימי עבודה בביצוע תשלום כלשהו על ידי יעד, לא ייחשב הפרה של הסכם זה על ידי יעד ולא יזכה את הקבלן בפיצוי כלשהו ו/או בהפרשי הצמדה כלשהם ו/או בריבית כלשהי. בגין איחור העולה על 15 ימי עבודה בביצוע תשלום כלשהו על ידי יעד אך אינו עולה על 90 ימים, יהיה הקבלן זכאי להפרשי הצמדה למדד בלבד בגין הסכום שלא שולם.

17.11 למען הסר ספק מובהר בזאת כי חשבון שאושר ו/או שולם (בין אם חשבון ביניים ובין אם חשבון סופי) לא ישחרר את הקבלן מאחריות כלשהי ו/או מחבות כלשהי על פי הסכם זה ו/או על פי כל דין וכן לא יגרע מזכותה של יעד לטעון כל טענה ולהעלות כל דרישה בקשר עם מכלול העבודות ויתר התחייבויות הקבלן על פי הסכם זה, לרבות טענות בדבר ליקויים ו/או פגמים ו/או חוסרים במכלול העבודות ולרבות טענות בקשר עם ההתחשבות הכספית בקשר עם מכלול העבודות.

- 18.1 במהלך ביצוע מכלול העבודות, יעסיק הקבלן על חשבונו ועל אחריותו עובדים, בעלי ניסיון, ידע ומיומנות בביצוע העבודות הרלוונטיות ובמספר הדרוש לצורך ביצוע מכלול העבודות והשלמתן במועד ההשלמה (להלן: "עובדי הקבלן").
- 18.2 הקבלן מתחייב כי יעסיק רק עובדים בעלי אזרחות ישראלית או עובדים זרים בעלי רישיון עבודה מתאים. מובהר בזאת, כי חל איסור מוחלט להעסיק עובדי שטחים (לרבות עובדים בעלי רישיון עבודה מתאים), במבני חינוך מכל סוג (גני ילדים, בתי ספר אולמות ספורט וכד') ו/או בסביבתם הקרובה. הקבלן מתחייב כי ימלא אחר הוראות משרד החינוך ו/או משרד הפנים לעניין העסקת עובדים במוסדות חינוך ו/או במבני ציבור.
- 18.3 הקבלן יעסיק את עובדי הקבלן בהתאם להוראות כל דין, הסכם קיבוצי או הסדר קיבוצי או כל נוהג ומנהג מחייבים במסגרת יחסי העבודה בין הקבלן לבין עובדי הקבלן כאמור. מבלי לגרוע מכלליות האמור, הקבלן מתחייב בזאת כדלקמן:
- 18.3.1 כי שכרם של עובדי הקבלן, המועסקים בביצוע מכלול העבודות לא יפחת בשום מקרה משכר המינימום הקבוע במשק וכי לשכר זה יתווספו תוספות בהתאם להוראות כל דין ונוהג, הסכם ו/או הסדר קיבוצי, אם וככל שחלים. מהשכר האמור לא ינוכו סכומים כלשהם אלא על פי דין.
- 18.3.2 כי ישלם בעד כל עובד המועסק בביצוע מכלול העבודות, מסים לקרנות ביטוח סוציאלי, בשיעור שייקבע לגבי אותו עובד על פי כל דין ו/או הסכם ו/או הסדר קיבוצי ו/או נוהג.
- 18.3.3 כי ימלא אחר הוראות חוק הביטוח הלאומי, התשי"ד – 1953, כפי שיתוקן מזמן לזמן והתקנות שהותקנו או שיותקנו על פיו וכי ימציא למנהל, לפי דרישתו אישורים של המוסד לביטוח לאומי, כי קיים את התחייבויותיו כאמור.
- 18.3.4 כי ידאג לעובדי הקבלן לסידורי נוחיות ומקומות אכילה נאותים באתר, לשביעות רצונו של המפקח.
- 18.3.5 כי יעסיק את עובדי הקבלן רק בימים ובשעות שאינם ימי מנוחה ו/או שעות מנוחה כמשמעותם בפקודת סדרי שלטון ומשפט, התשי"ח – 1948, ובלבד שהמשך העבודה בימי המנוחה ובשעות המנוחה כאמור אינו דרוש באופן דחוף לשם מניעת סכנה או הפרעה בלתי סבירה לביטחון הציבור, בריאותו או בטיחותו, או להסרת סכנה או הפרעה כאמור, וניתן על כך אישור המפקח.
- 18.4 מבלי שהדבר יטיל על המנהל ו/או על המפקח ו/או על יעד ו/או על העירייה ו/או על מי מטעמם אחריות כלשהי להעסקת עובדי הקבלן, המנהל ו/או המפקח מוסמכים לתת לקבלן הנחיות בקשר עם העסקת עובדי הקבלן, לרבות העמדת דרישות סבירות להחלפת עובד מעובדי הקבלן.
- 18.5 מבלי לגרוע מכלליות האמור בסעיף 18.4 לעיל, הקבלן ימלא כל דרישה מטעם המנהל ו/או מטעם המפקח בדבר הרחקתו של כל אדם המועסק על ידו באתר, אם לדעת המנהל, אותו אדם התנהג שלא כשורה, או שאינו מוכשר למלא את תפקידיו, או שהוא מבצע תפקידיו ברשלנות או עובד בצורה המסכנת את עצמו או את זולתו או מפר הוראות בטיחות. הקבלן לא יחזור להעסיק בביצוע מכלול העבודות, בין במישרין ובין בעקיפין, אדם שהורחק בהתאם להוראות סעיף 18.5 זה.
- 18.6 הקבלן יבטיח קיומם של תנאי בטיחות ותנאים לשמירת בריאות עובדי הקבלן ורווחתם כנדרש בחוק, ובאין דרישה חוקית, כפי שיידרש על ידי המנהל ו/או על ידי המפקח. מבלי לגרוע מכלליות האמור,

במקרה שבו יבוצעו על ידי הקבלן עבודות, המצריכות ציוד מגן מיוחד או בגדי עבודה מיוחדים, ידאג הקבלן לצייד את עובדי הקבלן בכל ציוד מגן מיוחד כאמור ו/או בגדי עבודה כאמור.

18.7 במשך כל מהלך הביצוע של מכלול העבודות, ינהל הקבלן לשביעות רצונו של המנהל, פנקס כוח אדם, שבו יירשם שמו, מקצועו וסיווגו המקצועי של כל עובד אשר הועסק בביצוע מכלול העבודות וכן ימי עבודתו, שעות עבודתו ושכר עבודתו. הקבלן ימציא למנהל ו/או למפקח, לפי דרישה, את פנקס כוח האדם כאמור לשם ביקורת.

19. היעדר יחסי עובד ומעביד

19.1 למען הסר ספק, הצדדים מצהירים כי הקבלן הינו קבלן עצמאי בביצוע מכלול העבודות ובמילוי אחר יתר התחייבויותיו על פי הסכם זה, כי לא תהינה לקבלן או למי מהמועסקים על ידי הקבלן, לרבות קבלני משנה, כל זכויות של עובד המועסק על ידי יעד ו/או על ידי העירייה ו/או על ידי מי מטעמם וכי אין בהסכם זה או באיזו מהוראותיו כדי ליצור יחסי עובד-מעביד בין יעד ו/או העירייה ו/או מי מטעמם לבין הקבלן ו/או כל קבלן משנה ו/או מי מעובדיהם של אלה.

19.2 הקבלן לבדו יישא בכל ההוצאות הכרוכות והקשורות בהעסקת עובדי הקבלן בביצוע מכלול העבודות על פי הסכם זה לרבות תשלום שכר עבודה, זכויות סוציאליות, הפרשות, ביטוח לאומי ותשלומים אחרים כנדרש על פי כל דין.

20. אחריות ושיפוי

20.1 מיום מתן צו התחלת עבודה לקבלן ועד ליום קבלת תעודת סיום בהתאם להוראות סעיף 10 לעיל וכן בכל מועד אחר שבו הקבלן ו/או מי מטעמו יבצעו עבודות כלשהן באתר (לרבות בתקופת ביצוע תיקונים במכלול העבודות), יהיה הקבלן אחראי באופן בלעדי כלפי יעד, כלפי העירייה וכלפי כל צד שלישי, לשמירה על האתר, על העבודות המתבצעות באתר, על תוצרי העבודות המתבצעות באתר וכן על כל החומרים, הציוד, המתקנים וכל רכוש אחר שהובא על ידו ו/או על ידי מי מטעמו לאתר ו/או שהועמד לרשותו לצורך ביצוע מכלול העבודות.

20.2 מבלי לגרוע מכלליות האמור בסעיף 20.1 לעיל, מיום מתן צו התחלת עבודה לקבלן ועד ליום קבלת תעודת סיום בהתאם להוראות סעיף 10 לעיל וכן בכל מועד אחר שבו הקבלן ו/או מי מטעמו יבצעו עבודות כלשהן באתר (לרבות בתקופת ביצוע תיקונים במכלול העבודות), הקבלן יהיה אחראי באופן בלעדי ויתקן על חשבונו באופן היעיל ביותר ולשביעות רצונו של המנהל, כל נזק ו/או אבדן ו/או קלקול באתר ו/או בעבודות המתבצעות באתר ו/או בתוצרי העבודות המתבצעות באתר, לרבות נזק ו/או אבדן ו/או קלקול בכל ציוד ו/או חומרים ו/או מתקנים ו/או כל רכוש אחר המצוי באתר והכל בין שהנזק או הקלקול או האבדן נגרמו באקראי ובין שהיו הכרחיים וצפויים מראש.

20.3 מבלי לגרוע מיתר הוראות הסכם זה, הקבלן יהא אחראי באופן בלעדי כלפי יעד, כלפי העירייה וכלפי כל צד שלישי בגין כל הפסד ו/או נזק שייגרמו להם, במישרין ו/או בעקיפין בקשר עם מכלול העבודות ו/או כתוצאה מביצוע מכלול העבודות ו/או תוך כדי ביצוע מכלול העבודות, לרבות כל נזק לסביבת האתר ולרבות כל נזק לגופו ו/או לרכושו של אדם כלשהו או גוף משפטי כלשהו.

20.4 מבלי לגרוע מיתר הוראות הסכם זה, הקבלן יהיה אחראי לכל אבדן ו/או נזק מכל סוג, לגוף ו/או לרכוש שייגרמו לעובדיו, לקבלני משנה של הקבלן ועובדיהם, לשלוחיו של הקבלן ולכל מי שפועל בשמו ו/או מטעמו תוך כדי ו/או עקב ו/או בקשר עם ביצוע מכלול העבודות.

20.5 הקבלן פוטר את יעד ו/או את העירייה, את עובדיהן ואת כל הבאים מטעמן, מכל אחריות לנזק ו/או קלקול ו/או אבדן שהוא אחראי לו בהתאם להוראות סעיף 20 זה ו/או בהתאם להוראות כל דין והוא מוותר על כל זכות תביעה שהייתה לו ו/או שיש לו ו/או שתהיה לו נגד יעד ו/או נגד העירייה ו/או נגד

עובדיהן ו/או נגד כל הבאים מטעמן ומתחייב לשאת בעצמו ועל חשבונו (ו/או בעזרת ביטוחים שיערכו לשם כך) בתשלומי תביעות ונזקים אשר הוא אחראי להם כאמור.

- 20.6 הקבלן יפצה וישפה באופן מלא את יעד ו/או את העירייה ו/או את עובדיהן ו/או את כל הבאים מטעמן בגין כל תביעה ו/או דרישה ו/או הוצאה ו/או נזק שייגרמו להן בקשר עם העניינים שעל הקבלן מוטלת אחריות להם על פי סעיף 20 זה, לרבות שכר טרחת עורך דין והוצאות משפט, מיד עם קבלת דרישה ראשונה לעשות כן ובכל מקרה לא יאוחר משלושים (30) ימים לאחר קבלת דרישה בכתב לעשות כן. לקבלן תימסר הודעה בדבר דרישה ו/או תביעה כאמור באופן שיאפשר לו להתגונן כנגדה על חשבונו.
- 20.7 אין באמור בסעיף 20 זה, כדי לגרוע מאחריותו של הספק על פי כל דין.

21. ביטוח

- 21.1 מבלי לגרוע מאחריותו ומהתחייבויותיו של הקבלן על פי כל דין ו/או על פי הסכם זה, מתחייב הקבלן לערוך ולקיים על חשבונו, את הביטוחים וההוראות המפורטים בנספח הביטוח המסומן **כנספח ב'** וכן באישור קיום ביטוחי הקבלן המסומן **כנספח ב'1**, המצורפים להסכם זה ומהווים חלק בלתי נפרד ממנו.

22. ביטול ההסכם ותוצאותיו

- 22.1 מוסכם בין הצדדים כי יעד תהא רשאית לבטל את ההסכם מיידית ולסלק את הקבלן מן האתר במקרים הבאים:
- 22.1.1 מונה לקבלן ו/או לקבלן המשנה נאמן ו/או מפרק ו/או כונס נכסים, זמני ו/או קבוע מכוח כל דין, ו/או הוכרז כפושט רגל, או – במידה והינו תאגיד – הוגשה כנגדו בקשת לפתיחת הליכים.
- 22.1.2 נגד הקבלן ו/או נגד קבלן המשנה ו/או נגד מי ממנהליהם נפתחה חקירה פלילית או הוגש נגדו כתב אישום, או הורשע בנוגע למעשים שהרשעה לגביהם הינה בבחינת עבירה שיש עימה קלון.
- 22.1.3 הקבלן או מי מטעמו נתפס או נחשד בגניבה, בלקיחת שוחד, או בכל מעשה מרמה.
- 22.1.4 הוכח ליעד כי הקבלן אינו מסוגל לעמוד בדרישות ההסכם מסיבה בריאותית, כספית, טכנית, או מכל סיבה אחרת.
- 22.1.5 הקבלן לא החל בביצוע מכלול העבודות במועד שנקבע לכך בצו התחלת העבודה ו/או לא השלים את ביצוע מכלול העבודות במועד ההשלמה ו/או לא התקדם בביצוע העבודות ברציפות ובהתאם להוראות המפקח ו/או המנהל.
- 22.1.6 הקבלן לא נקט בכל האמצעים הדרושים על מנת לסיים את מכלול העבודות במועד הקבוע לכך בלוח הזמנים.
- 22.1.7 הקבלן המחה את זכות או התחייבות על פי הסכם זה לצד שלישי ו/או העסיק קבלן משנה בביצוע מכלול העבודות שלא בהתאם להוראות הסכם זה.
- מובהר בזאת, כי אין המקרים המנויים לעיל כעילות ביטול ההסכם בבחינת רשימה סגורה, וכי אין במנייתם בכדי לגרוע מזכות יעד לבטל ההסכם מכוח כל עילה שבדין, ובכלל זה לבטל ההסכם עקב הפרתו היסודית על ידי הקבלן.
- 22.2 בכל מקרה של ביטול ההסכם כאמור לעיל ו/או מכוח כל דין או הסכם, תחולנה ההוראות הבאות:
- 22.2.1 זכויותיה של יעד, חובותיו של הקבלן והביטחונות מטעמו לא ייפגעו וישארו בתוקפן המלא, כאילו לא בוטל ההסכם. בכלל זה התחייבויות הקבלן ביחס לעבודות שכבר בוצעו בפועל עד למועד ביטול ההסכם כאמור.

22.2.2 יעד תהא רשאית לעכב בידיה כל מיטלטלין השייכים לקבלן וזאת עד מילוי מלוא התחייבויותיו מכוח ההסכם.

האמור בסעיף זה אינו בא על מנת לגרוע מסעדים נוספים או חלופיים המגיעים ליעד על פי כל דין או הסכם.

22.3 הודיעה יעד לקבלן על ביטול ההסכם מחמת הפרתו על ידי הקבלן, לרבות על פי האמור בסעיף 22 זה, יהא הקבלן זכאי לקבל אך ורק תשלומים בגין עבודות, אשר בוצעו על ידו בפועל עד להודעת יעד כאמור, וזאת בניכוי כל ההוצאות והנזקים שנגרמו ו/או יגרמו ליעד עקב הפרת ההסכם על ידי הקבלן, לרבות פיצויים מוסכמים.

22.4 הודיעה יעד לקבלן על ביטול ההסכם מחמת הפרתו על ידי הקבלן, לרבות על פי האמור בסעיף 22 זה, יסלק הקבלן את ידו מן האתר וימסור אותו לידי יעד כשהוא נקי מחומרים ו/או מפסולת ו/או מצווד ו/או מכלים ו/או מכל דבר אחר שקשור במכלול העבודות. לא יסלק הקבלן את ידו מן האתר ו/או נמנע מלמסור אותו לידי יעד בהתאם לאמור לעיל, תהיה יעד רשאית לבצע פעולות אלה במקומו של הקבלן ולחייב את הקבלן בהוצאות הביצוע של פעולות אלה בתוספת 15% בגין הוצאות כלליות.

23. הפסקת עבודות הקבלן שלא מחמת הפרה

23.1 מבלי לגרוע מזכותה של יעד לבטל את ההסכם ו/או להפסיק את ביצוע מכלול העבודות בהתאם להוראות הסכם זה, יעד תהיה רשאית להפסיק את ביצוע מכלול העבודות מכל סיבה שהיא ולפי שיקול דעתה הבלעדי (להלן: "**הפסקה ללא עילה**") בכפוף להוראות סעיף 23 זה. לצורך סעיף זה, דחייה של ביצוע מכלול העבודות למשך תקופה העולה על 90 ימים תיחשב הפסקה של ביצוע מכלול העבודות.

23.2 אם הפסקה ללא עילה נעשתה לאחר שניתן צו התחלת עבודה והקבלן החל בביצוע מכלול העבודות, יחולו ההוראות הבאות:

23.2.1 בתוך שלושים (30) ימים ממועד ההפסקה ללא עילה, תבוצע מדידה סופית של העבודות אשר בוצעו עד למועד ההפסקה ללא עילה. על המדידות יחולו הוראות סעיף 14 לעיל בשינויים המחויבים.

23.2.2 עבודות אשר בוצעו עד למועד ההפסקה ללא עילה ייבדקו על ידי המנהל וליקויים ו/או פגמים ו/או אי התאמות בעבודות אשר בוצעו עד למועד ההפסקה ללא עילה יתוקנו על ידי הקבלן. על בדיקת העבודות ועל התיקונים כאמור יחולו הוראות סעיף 14 לעיל בשינויים המחויבים.

23.2.3 הקבלן יסלק את ידו מן האתר וימסור אותו ליעד לאחר השבת מצב האתר לקדמותו וכן ימציא למנהל תוכניות עדות (As Made) של עבודות הקבלן, והכל בהתאם להוראות סעיף 14 לעיל בשינויים המחויבים.

23.2.4 בתוך שלושים (30) ימים ממועד השלמת הפעולות המפורטות בסעיפים 23.2.1 עד 23.2.3 לעיל, יגיש הקבלן ליעד חשבון סופי לגבי העבודות, אשר בוצעו עד למועד ההפסקה ללא עילה. החשבון הסופי כאמור ייערך, ייבדק וישולם בהתאם להוראות סעיף 17 לעיל בשינויים המחויבים וכן יתווסף לו שיפוי בגין הוצאות עודפות, המחושב בהתאם להוראות סעיף 23.3 להלן.

23.3 במקרה שבו כתוצאה מהפסקה ללא עילה נגרמו לקבלן הוצאות ישירות, אשר הוצאו על ידי הקבלן לצורך ביצוע עבודות שלא שולמה בגינן תמורה בהתאם להוראות סעיף 23.2 לעיל (להלן: "**הוצאות עודפות**"), יגיש הקבלן ליעד ניתוח מחירים של אותן הוצאות עודפות. ניתוח המחירים של ההוצאות

העודפות ייבדק על ידי המנהל, על ידי יעד ועל ידי העירייה וישולמו לקבלן במקרה שבו המנהל, יעד והעירייה ישתכנעו כי ההוצאות העודפות אכן הוצאו על ידי הקבלן לצורך ביצוע מכלול העבודות שהופסקו וכי ההוצאות העודפות לא הוצאו בקשר עם עבודות שבגינן שולמה תמורה בהתאם להוראות סעיף 23.2 לעיל.

23.4 מוסכם בזאת במפורש כי תשלום התמורה בהתאם להוראות סעיף 23 זה (לרבות התשלום בגין הוצאות עודפות בהתאם להוראות סעיף 23.3 לעיל) יהווה סילוק סופי ומחלט של כל תביעה ו/או דרישה של הקבלן בקשר עם מכלול העבודות ו/או עם הפסקת הביצוע של מכלול העבודות, לרבות כל טענה ו/או דרישה לפיצוי בגין נזקים שנגרמו לקבלן ו/או בגין הוצאות שנגרמו לקבלן ו/או בגין אבדן רווחים שנגרמו לקבלן.

23.5 בתוך תשעים (90) ימים ממועד הפסקה ללא עילה, תהיה יעד רשאית לדרוש מן הקבלן לחזור ולבצע את מכלול העבודות ובמקרה כזה, החשבון הסופי שנערך בהתאם להוראות סעיף 23.2.4 לעיל ייחשב חשבון ביניים והשיפוי ששולם, ככל ששולם, בהתאם להוראות סעיף 23.3 לעיל, ייחשב כתשלום על חשבון התמורה לה זכאי הקבלן בגין מכלול העבודות.

24. פיצויים מוסכמים, שיפוי קיזוז עיכבון

24.1 שילמה יעד ו/או העירייה תשלום כלשהו שהיה על הקבלן לשלמו מכוח הסכם זה ו/או על פי כל דין, לרבות תשלום שעל הקבלן לשלם מכוח האחריות המוטלת עליו על פי סעיף 20 לעיל, ישפה הקבלן את יעד ו/או את העירייה לפי העניין בגין התשלום כאמור בתוספת הוצאות כלליות בשיעור של 15% וזאת בתוך 14 ימים מן היום בו נדרש לעשות כן.

24.2 מבלי לגרוע מכל סעד ו/או תרופה אחרים העומדים ליעד על פי הסכם זה ו/או על פי כל דין ומבלי לגרוע מן הפיצויים המוסכמים הקבועים בסעיפים אחרים בהסכם זה, בגין הפרות ההסכם המפורטות להלן, ישלם הקבלן ליעד פיצוי מוסכם ומוערך מראש, בהתאם לטבלת הפיצויים המוסכמים, המצורפת להסכם זה **כנספח י'** ומהווה חלק בלתי נפרד ממנו.

24.3 יעד רשאית תהא לעכב בידה כל מיטלטליו, מתקנים, חומרים, כלי עבודה וכיוצא באלה וזאת כבטוחה עד למילוי התחייבויותיו של הקבלן אותן לא מילא על פי הקבוע בהסכם.

24.4 הקבלן אינו רשאי לעכב את מסירת מכלול העבודות ו/או כל חלק מהן ו/או מסירה של ציוד ו/או מתקנים ו/או רכוש אחר, משום סיבה שהיא, לרבות דרישות ו/או טענות ו/או תביעות כלשהן שיש ו/או יהיו לקבלן כלפי יעד.

24.5 אין באמור לעיל בכדי לפגוע או לגרוע מכל סעד או תרופה להם זכאית יעד על פי כל דין.

25. המחאת זכויות ו/או חובות

25.1 הקבלן אינו רשאי להסב ו/או להמחות ו/או להעביר לצד שלישי כלשהו זכויות כלשהן המוקנות לו על פי הסכם זה ו/או התחייבויות כלשהן המוטלות עליו על פי הסכם זה, ללא אישור מראש ובכתב של יעד. מבלי לגרוע מכלליות האמור, מוסכם בזאת כי ביצוע מכלול העבודות אינו ניתן להעברה לצד שלישי כלשהו, אלא בהסכמה מראש ובכתב של יעד.

25.2 היה הקבלן מאוגד כחברה, לא יצרף הקבלן בעלי מניות חדשים, המחזיקים במניות המקנות להם זכות ליותר מ- 25% בזכויות ההצבעה באסיפות בעלי המניות של הקבלן או המקנות להם זכות למנות יותר מ- 25% מן הדירקטורים בחברה, ללא הסכמה של יעד מראש ובכתב.

25.3 העביר הקבלן התחייבות כלשהי בניגוד להוראות סעיף 25 זה או מסר לצד שלישי כלשהו את ביצוע עבודה כלשהי מבין העבודות, יישאר הקבלן אחראי לכל התחייבויות המוטלות עליו על פי הסכם זה

כאילו לא בוצעה ההעברה כאמור והכל מבלי לגרוע מכל סעד ו/או תרופה אחרת שתעמוד ליעד לפי ההסכם ו/או לפי כל דין.

25.4 יעד תהיה רשאית להמחות לאחר או לאחרים את כל זכויותיה ו/או התחייבויותיה על פי ההסכם או חלקן, ללא צורך בקבלת הסכמת הקבלן לכך ובלבד שזכויות הקבלן על פי הסכם זה לא ייפגעו.

26. קבלני משנה – אין קבלני משנה

הקבלן אינו רשאי לבצע את מכלול העבודות ו/או את חלקן באמצעות קבלן משנה או קבלני משנה.

27. עיסוק בהרשאה וניהול ספרים

27.1 הקבלן מצהיר בזאת כי ברשותו וברשות קבלן הדשא תעודת "עוסק מורשה" לפי חוק מס ערך מוסף, התשל"ו – 1975, כי הוא עומד בתנאי חוק עסקאות גופים ציבוריים, תשל"ו – 1976 וכי הוא מנהל ספרים כדין. הקבלן ינהל ספרים כדין ויבצע את התחייבויותיו על פי הסכם זה כנדרש על פי כל דין כלפי שלטונות המס ובכלל, וימשיך ויעשה זאת במהלך כל תקופת חלותו של הסכם זה.

27.2 הקבלן מצהיר כי הוא מנהל תיק ניכויים כדין לכל עובדיו, כי הוא מפריש עבורם את כל ההפרשות הנדרשות על פי הדין וכי הוא ימשיך ויעשה כן בכל תקופת ביצוע התחייבויותיו על פי הסכם זה.

27.3 במעמד חתימתו של ההסכם ו/או סמוך לכל שנת כספים חדשה, ימציא הקבלן ליעד אישור על גובה ניכוי מס במקור מטעם פקיד השומה האזורי. מוסכם בזאת כי במידה ולא יומצא ליעד אישור כאמור, במועד, לא יהא זכאי הקבלן לכל החזר מיעד בגין סכומי ניכוי שנוכו מהתמורה בהעדר אישור כאמור, וזאת על אף שהמציא אישור לאחר מכן.

28. הוראות כלליות

28.1 הסכמה מצד יעד ו/או המנהל ו/או המפקח לסטות מתנאי ההסכם במקרה מסוים לא תהווה תקדים ולא ילמדו ממנה גזירה שווה למקרה אחר. לא השתמשו המנהל או המפקח, בזכויות הניתנות להם לפי ההסכם במקרה מסוים, אין לראות בכך ויתור על אותן זכויות במקרה אחר ואין ללמוד מהתנהגות זו ויתור כל שהוא על זכויות וחובות לפי ההסכם.

28.2 כל התוכניות וכל המסמכים האחרים בקשר להן, הם רכושה וקניינה הבלעדי של יעד ואסור לקבלן להעתיקם או להשתמש בהם, כולם או מקצתם, אלא לצורך ביצוע מכלול העבודות בלבד. יעד תספק לקבלן, לצורך ביצוע מכלול העבודות, העתקים מהתוכניות במספר הדרוש, לפי שיקול דעתו של המנהל. עם גמר ביצוע מכלול העבודות, יחזיר הקבלן ליעד את כל התכניות, לרבות כל ההעתקים והמסמכים האחרים בקשר להן שברשותו, לפי דרישת המנהל.

28.3 לבתי המשפט בעיר תל-אביב, ולהם בלבד, תהא סמכות שיפוט בלעדית בכל סכסוך בקשר להסכם זה.

28.4 ככל שיידרש על פי הדין ביול ההסכם, הביול ייעשה על ידי הקבלן ועל חשבונו.

28.5 כתובות הצדדים הינן כמפורט בכותרת להסכם. כל מסמך או הודעה לעניין הסכם זה ישלח בדואר רשום לפי כתובות הצדדים, וכל מסמך שנשלח בדואר רשום כאמור, יראו אותו כאילו נתקבל על ידי הנמען עם תום 72 שעות מתאריך המשלוח.

ולראיה באו הצדדים על החתום:

הקבלן

יעד

נספח א' להסכם לביצוע עבודות החלפת קורות עץ נושאות לגשר להולכי רגל ע"ש
אייזק דרזיה מעל דרך רבין, גבעתיים

כתב כמויות למכרז החלפת קורות עץ נושאות גשר להולכי

רגל ע"ש אייזק דרזיה מעל דרך רבין

סעיף	תאור	יחידה	כמות	מחיר ₪	סה"כ ₪
1	פירוק של לוחות החפיה כולל החזרתם לאחר טיפול בלוחות ולאחר החלפת קורות העץ	מ"א	185		
2	פירוק של המדרכים כולל החזרתם לאחר טיפול במדרכים ולאחר החלפת קורות העץ באורך של כ- 3.5 מ' ליחידה	יח'	640		
3	טיפול במדרכים ובלוחות לפי המפרט הטכני	יח'	640		
4	פירוק של קורות העץ ופינויים מהאתר	מ"א	830		
5	אספקה והרכת קורות עץ חדשות מעץ אורן לאחר ביצוע אימפרגנציה כולל התאמת גבהים בחיבור למצב הקיים בקצוות הגשר	מ"א	830		
6	<u>אפשרות A</u> - יציקה בעובי של כ-5 ס"מ של גראוט 318 של סיקה או ש"ע להתאמת גובה המדרכות הקיימות למדרכי הגשר כולל סיתות בבטון הקיים, מריחת פריימר, יציקה, אשפרה וכו... הכל לפי המפורט במפרט הטכני. <u>העבודה תבוצע לפי הנחיה בכתב מהפיקוח בלבד</u>	מ"ר	16		
7	<u>אפשרות B</u> - החלפה של מדרכי עץ שבורים מעץ איפאה כולל חירוף לפי לוחות המדרך הקיימים בגשר. <u>העבודה תבוצע לפי הנחיה בכתב מהפיקוח בלבד,</u> <u>לא יבוצע תשלום עבור לוחות שנפגעו עקב עבודות פירוק, אחסנה או הרכבה של הקבלן</u>	יח	30		
8	גדר זמנית סביב אתר עבודה, עשוייה מפח איסכורית צבועה בתנור, בעובי 1.0 מ"מ ובגובה 2.5 מ', כולל שערים ועמודים מברזל, הגדר תפורק ותפונה מאתר בגמר העבודה	מ"א	50		
	סה"כ ללא מע"מ				
	סה"כ כולל מע"מ 17%				

העבודות כוללות את כל אמצעי הבטיחות והזהירות, לרבות עטיפה של רשת ביטחון מתחת לגשר על מנת למנוע נפילת ברגים אל הסביבה והכביש.

מפרט טכני

מצב קיים

מדובר בגשר תלוי מפלדה להולכי רגל שהוקם בשנת 2011 במסגרת מכרז תכנון/ביצוע של עיריית גבעתיים. הגשר נמצא בדרך רבין סמוך לקניון גבעתיים במיקום מרכזי בכניסה לעיר גבעתיים.

קורות ומדרכי הגשר

- שטח מדרכי הגשר הוא $3.8 \times 84 = 320$ מ"ר
- ישנן 9 קורות עץ הנושאות את המדרכים בגשר אשר מונחות על קורות פלדה (IPE 140) באורך של 84 מ' כל קורה. קורת העץ הינה בשטח חתך של 3×8 ס"מ
- מעל הקורות ישנן מדרכי הליכה דק העשויות מלוחות עץ איפאה בעובי של כ-2 ס"מ.

כיום ישנה התפרקות של קורות העץ הנושאות את מדרכי הגשר.

תכולת עבודה

1. צילום השטח

- א. לפני תחילת העבודה ובסיום העבודה, הקבלן יבצע צילום של כל הגשר, תמונות אלה יוגשו (כקובץ דיגיטלי) עם הגשת החשבון של הקבלן
- ב. עבודה זו תכללה מחירי היחידה ולא ישולם בגינה תשלום נוסף

2.

3. פירוקים

- ג. פירוק של לוחות החפיה בשוליים והחזרתם מחדש לאחר החזרת המדרכים
- ד. פירוק זהיר של המדרכים והחזרתם מחדש לאחר החלפת הקורות הנושאות את המדרכים
- ה. פירוק של קורות העץ ופינויים מהאתר

4. קורות עץ

- א. אספקה והרכבת קורות העץ חדשות בגודל 85×85 (מעל קורת IPE140)
- ב. קורות העץ יהיו מעץ אורן שעבר שימור (אימפרגנציה) וטיפול בחומר לעמידות בפני אש, חרקים ועמידות בפני פגעי מזג האוויר
- ג. קורות העץ יחוברו לקורות הפלדה באמצעות בורג ראש משושה 8.8 מגולוון במידה M8 באורך 110 מ"מ לפחות. כולל אום נעילה ניילוק מגולוון עם דיסקית שטוחה ודיסקית קפיץ. בחלק העליון של הבורג תהייה דיסקית שטוחה,
- ד. יש לקדוח מגרעת (עם מקדח עץ) לשם הכנסת ראש הבורג לתוך העץ

5. מדרכים

- א. יש לטפל במדרכי העץ ובלוחות החפיה שפורקו (שטיפה באמצעות לחץ מים, ושימון עם שמן על בסיס מים)
- ב. המדרכים יחוברו לקורות עם ברגי TOREX מפלביים באורך של 80 מ"מ (2 ברגים לכל נקודת חיבור של המדרך והקורה) אין להשתמש בברגים הישנים שפורקו
- ג. החזרה וחיבור מחדש של לוחות החפיה
- ד. יש למלא את חורי הברגים הישנים באמצעות מרק לעץ (ביצוע מילוי החורים יהיה לאחר הרכבת המדרכים)
- ה.

- ו. העבודות יבוצעו במקטעים עד להשלמת מלאה ומשלמת של כלל הגשר.
 - ז. יש לתאם גבהים וחיבור בין הגשר לשבילים הקיימים לנגישות הולכי רגל באמצעות התאמת הגובה של קורות העץ האחרונות (או באמצעות השלמת יציקת בטון לפי הנחיית המזמין)
 - ח. במידה ולפני תחילת העבודה יהיו מדרכים שבורים, ל פי הוראת המפקח בלבד יוזמנו מדרכים חדשים לשם החלפת המדרכים השבורים. במדרכים אלה יבוצע טיפול כפי שהוגדר למדרכים שפורקו
2. התאמת גובה המדרכה לגובה מדרכי הגשר (לפי הנחיה מהפיקוח בלבד)
- א. סיתות בעובי של 2 ס"מ בבטון בהתחברויות של הגשר למדרכה במרחק של כ-2 מ' מהגשר (כ-8 מ")
 - ב. ניקוי של פני השטח משאריות הבטון המסותת
 - ג. מריחת חמר מקשר לפי הנחיות הנדרשות של ספק בטון המילוי
 - ד. יציקה בשיפוע של בטון המילוי להתאמת גובה מדרכת הבטון לפני הגשר
 - ה. ביצוע אשפרה לפי הנחיות הספק

בטיחות העבודה (לא תשולם תוספת מחיר בגין עבודות אלה)

- מעבר לנספח הבטיחות נדרש להקפיד כי העובדים חייבים אישור לעבודה בגובה

- העבודה תתבצע לפי חוקי הבטיחות (רתמות, קסדות וכו..)
- מעל הכביש תבוצע עטיפה של רשת ביטחון מתחת לגשר על מנת למנות נפילת ברגים אל הסביבה והכביש.

יש לקבל אחריות על החומרים, הביצוע ועל טיב העבודות לתקופה של 5 שנים מיום סיום העבודות ומסירתן למזמין.

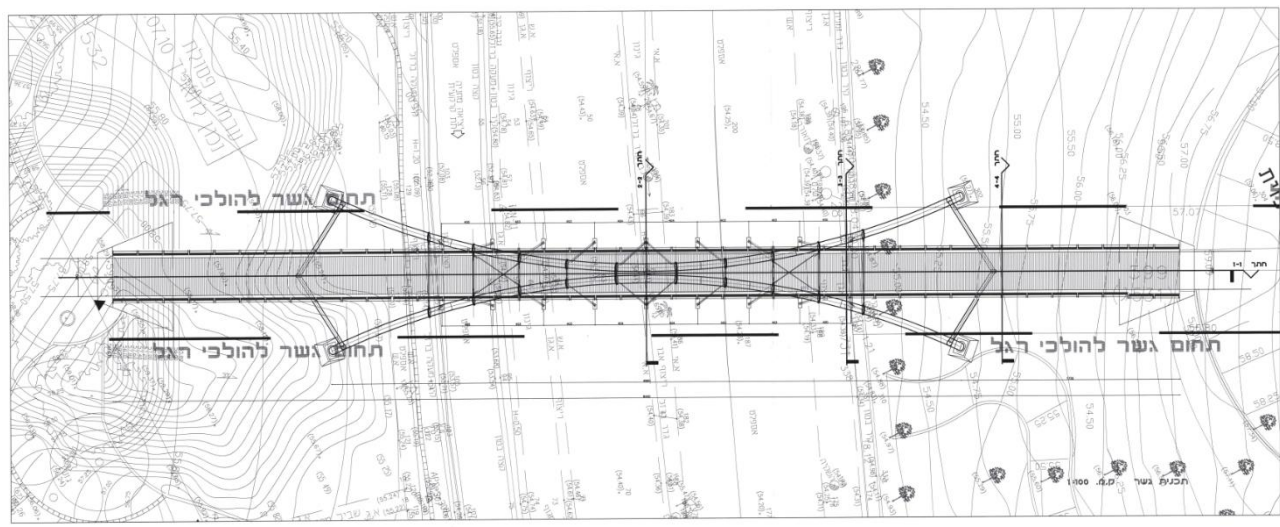
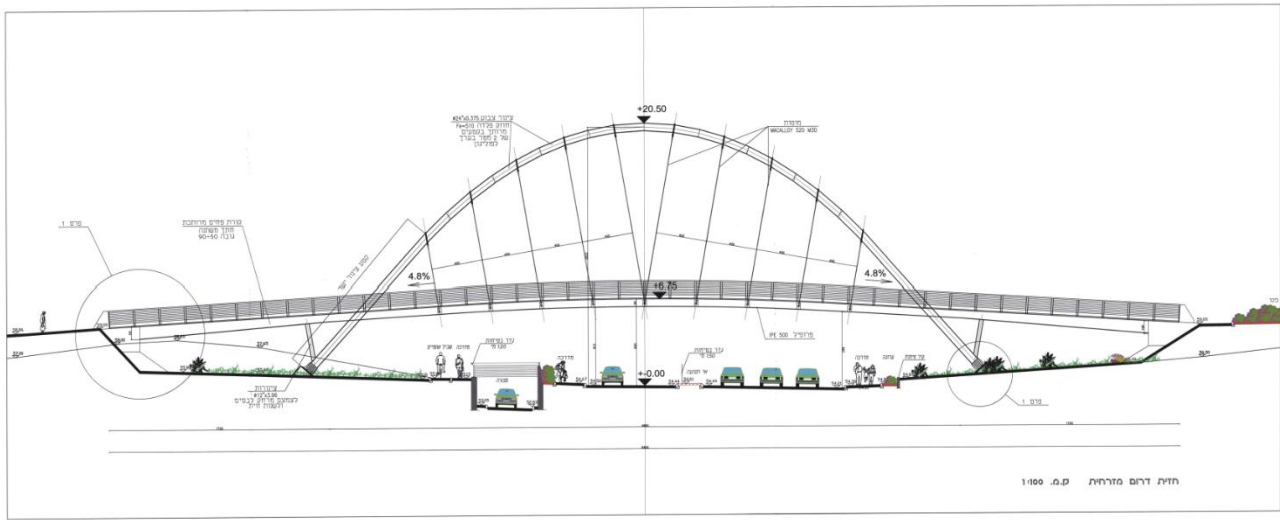

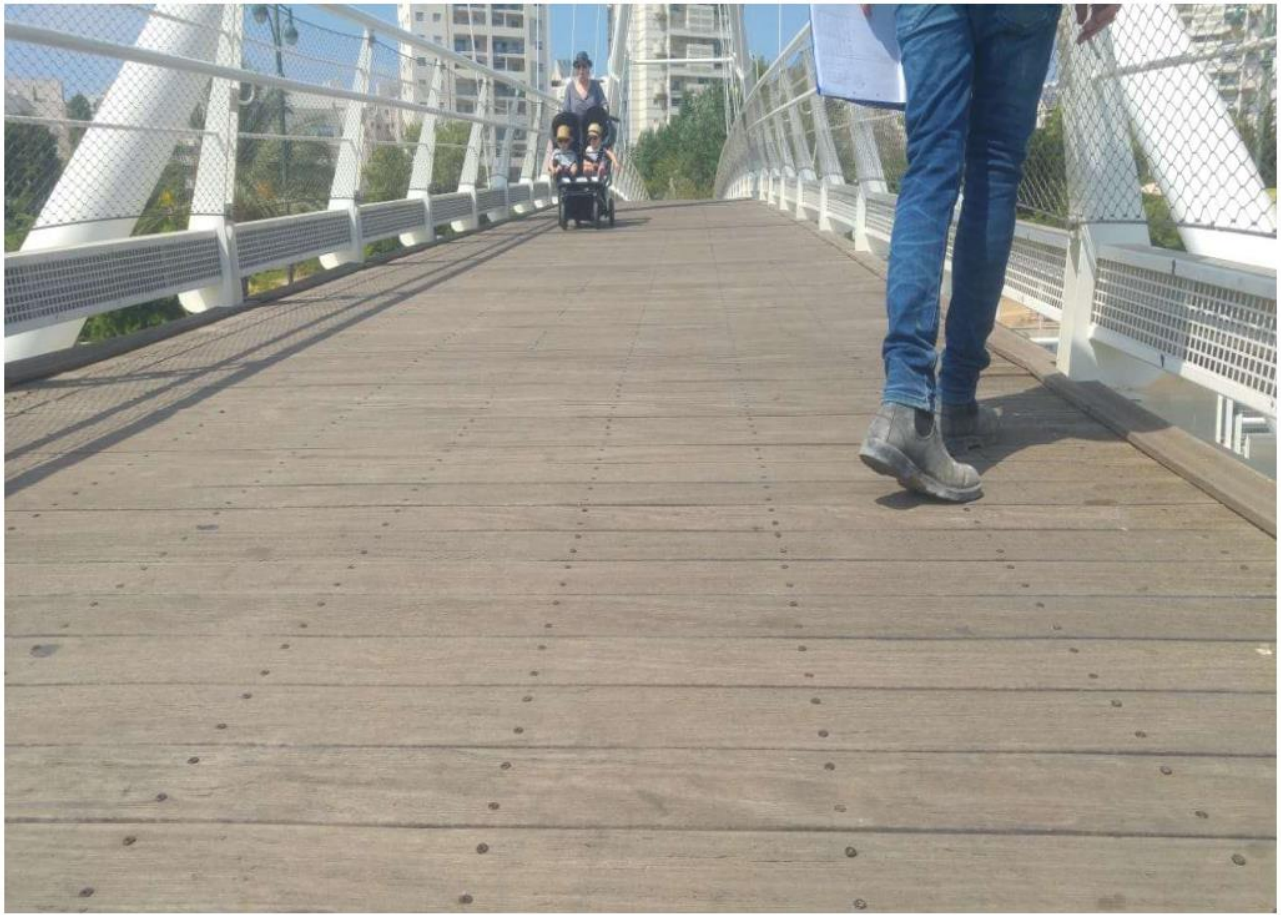
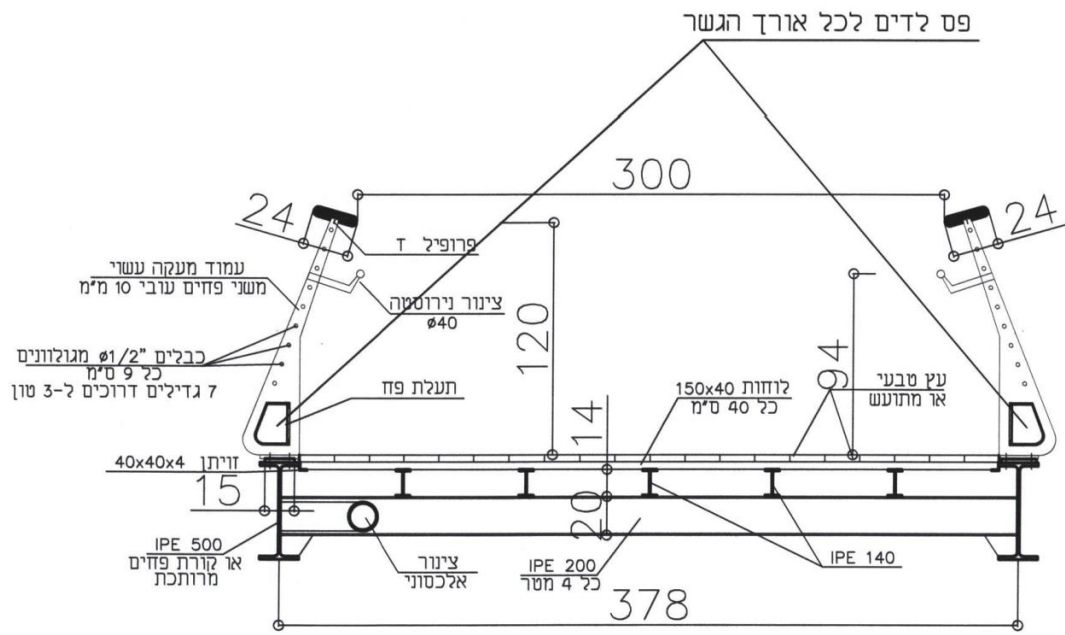

שטח התארגנות אתר עבודות



נספח ב' - ביטוח

לצורך נספח זה בלבד:

"יעד" - יעד החברה לפיתוח גבעתיים בע"מ ו/או עובדיה ו/או מנהליה.

"העירייה" - עיריית גבעתיים ו/או החברות העירוניות ו/או התאגידים העירוניים ו/או גופי סמך ו/או עובדים ו/או מנהלים של כל הנ"ל.

מובהר בזה כי אישורי הביטוח שיוצגו ע"י הקבלן אינם באים לצמצם את התחייבויותיו על פי נספח זה והמתכון התמציתי של אישורי הביטוח הינו אך ורק כדי לאפשר למבטחי הקבלן לעמוד בהנחיות הפיקוח על הביטוח לגבי נוסח אישורי ביטוח. הוראות הביטוח המחייבות הן אלו המופיעות בנספח הביטוח כמפורט להלן, אשר על הקבלן יהיה ליישמן בביטוחיו.

1. מבלי לגרוע מאחריות הקבלן על-פי הסכם זה ו/או על פי כל דין, מתחייב הקבלן לערוך ולקיים, על חשבונו, וזאת במשך כל תקופת ביצוע העבודות, החל ממועד העמדת האתר, כולו ו/או מקצתו, לרשותו של הקבלן ועד לסיום מכלול העבודות ו/או מסירתן בפועל ליעד ו/או יציאתו המלאה של הקבלן ו/או מי מטעמו מהאתר ו/או תום תקופת הבדק (המאוחר מבין המועדים), את הביטוחים המפורטים בסעיפים שלהלן וכן **בנספח ב' 1, אישור קיום ביטוחים** - המצורף ומסומן, המהווה חלק בלתי נפרד מהסכם זה (להלן: "**אישור קיום ביטוחי הקבלן**"), על כל תנאיהם, בחברת ביטוח מורשית כדין, ובתנאים אשר לא יפחתו מן המפורט להלן (להלן בהתאמה: "**ביטוחי הקבלן**").

בנוסף ומבלי לגרוע מהאמור לעיל, בהתייחס לביטוח אחריות מקצועית וביטוח חבות המוצר, יחזיק הקבלן בביטוחים כל עוד קיימת אחריותו על פי כל דין ולא פחות מ- 7 שנים ממועד מסירת מלוא העבודות.

מבלי לגרוע מהאמור לעיל, לבקשת יעד, הקבלן מתחייב להמציא עותק פוליסת עבודות קבלניות נשוא הסכם זה, הכוללת את ההתחייבויות החוזיות. מוסכם כי ככל שתבקש המצאת עותק פוליסה כאמור, הקבלן רשאי להמציא את עותק הפוליסה ללא נתונים מסחריים.

2. ביטוחי הקבלן:

2.1. ביטוח עבודות קבלניות

הכולל כיסוי כמפורט באישור קיום ביטוחי הקבלן, ולהלן מס' נוסף של הדגשים לכיסוי הביטוחי שיש לכלול בפוליסה זו:

2.1.1. שם המבוטח בפוליסת עבודות קבלניות (על כל פרקיה) מורחב לכלול את יעד ו/או העירייה ו/או המנהל ו/או המפקח ו/או קבלנים ו/או קבלני משנה (בכל דרגה) - כמבוטחים נוספים.

2.1.2. פוליסה זו כוללת תקופת תחזוקה מורחבת בת 24 חודשים החלה על כל פרקיה וכן תקופת הרצה בת חודש ימים.

2.1.3. לעניין פרק א', ההרחבות הנקובות בסכום באישור קיום ביטוחי הקבלן - הינן על בסיס "נזק ראשון" שאינו כפוף לביטוח חסר.

2.1.4. מובהר ומוסכם בזאת כי יעד ו/או מי שיעד תורה עליו, ייקבע כמוטב היחיד והבלעדי לקבלת תגמולי ביטוח בכל הקשור לאבדן או נזק הנגרם לעבודות ו/או לרכוש סמוך ו/או לרכוש עליו עובדים והפוליסה תכלול הוראות בהתאם.

2.1.5. בכל מקרה בו תופסק העבודה על ידי הקבלן טרם השלמתה מכל סיבה שהיא, על הקבלן להמציא אישור ממבטחו על המשך עריכת פוליסת ביטוח עבודות קבלניות בידי יעד ו/או כל גוף אחר שיעד תורה עליו.

2.2. ביטוח אחריות מקצועית

המבטח את חבות הקבלן על פי דין בשל תביעה או דרישה שהוגשה לראשונה במשך תקופת הביטוח בגין הפרת חובה מקצועית ו/או טעות ו/או השמטה ו/או רשלנות מצד הקבלן ו/או עובדיו ו/או מנהליו ו/או בגין מי מהבאים מטעמו, בכל הקשור בביצוע העבודות, שאירעו לאחר המועד הרטרואקטיבי המפורט להלן. למען הסר ספק, הביטוח מכסה גם אובדן שימוש, חריגה מסמכות בתום לב, נזק פיזי לגוף ו/או לרכוש וכן נזקים פיננסיים שאינם עקב נזק פיזי לגוף או לרכוש. הביטוח יכלול תקופת גילוי של 6 חודשים לאחר תום תוקף הביטוח בתנאי כי לא נערך על ידי הקבלן ביטוח חלופי המעניק כיסוי מקביל כמתחייב מסעיף זה, ובמידה והביטוח או

השינוי בתנאי הביטוח לא נבע מאי תשלום או מרמה של הקבלן. התאריך הרטרואקטיבי על פי הביטוח לא יאוחר ממועד תחילת ביצוע העבודות ו/או בקשר אליהן.

2.3. ביטוח חבות המוצר

המבטח את חבות הקבלן על פי דין בכל הקשור לפגיעה גופנית ו/או נזק לרכוש שנגרם עקב ו/או בקשר עם המוצרים שייצר ו/או בנה ו/או הרכיב ו/או סיפק ו/או התקין ו/או הציב ו/או התאים ו/או טיפל בכל צורה אחרת במסגרת ו/או בקשר עם העבודות. הביטוח יכלול תקופת גילוי של 12 חודשים לאחר תום תוקף הביטוח בתנאי כי לא נערך על ידי הקבלן ביטוח חלופי המעניק כיסוי מקביל כמתחייב מסעיף זה, ובמידה והביטוח לא נערך על ידי הקבלן ביטוח חלופי המעניק תשלום או מרמה של הקבלן. התאריך הרטרואקטיבי על פי הביטוח לא יאוחר תחילת ביצוע העבודות ו/או בקשר אליהן.

הפוליסה מורחבת לשפות את יעד ו/או העירייה וזאת בקשר עם אחריות שתוטל על מי מהן עקב נזק גוף ו/או רכוש שנגרם בגין המוצרים כאמור לעיל.

3. בנוסף לאמור לעיל מתחייב הקבלן לערוך ולקיים בעצמו ו/או באמצעות מי מטעמו, את הביטוחים כדלקמן:

3.1. ביטוח "אש מורחב" או "כל הסיכונים"

לרכוש המובא לאתר ו/או לסביבתו על ידי הקבלן ו/או מי מטעמו ו/או עבורו (אשר לא נועד להוות חלק בלתי נפרד מהעבודות), מפני הסיכונים המקובלים בביטוח "אש מורחב".

3.2. בגין כל אחד מכלי הרכב (כולל ציוד מכני הנדסי החייב בביטוח חובה) אשר ישמשו לצורך ו/או בקשר עם ביצוע העבודות, את הביטוחים כמפורט להלן:

3.2.1. ביטוח חובה כנדרש על-פי דין.

3.2.2. ביטוח מקיף כולל ביטוח אחריות בגין נזק לרכוש של צד שלישי, בגבולות אחריות שלא יפחתו מסך של 500,000 ₪ לכלי.

3.2.3. ביטוח "ציוד מכני הנדסי" (צ.מ.ה) על בסיס "כל הסיכונים" כולל פריצה, שוד, רעידת אדמה, סיכונים טבע ונזק בזדון במלוא ערך כינון. הביטוח כולל כיסוי לנזק לרכוש של צד שלישי בגבולות אחריות של 1,000,000 ₪ לכלי.

הגדרת "כלי רכב" כוללת במפורש מכוונות רכובות, מנופים, מלגזות, טרקטורים, משאיות, נגרים וגוררים וכן כלים נעים ממונעים מכל סוג.

מבלי לגרוע מהאמור לעיל מוסכם כי הקבלן ו/או מי מטעמו רשאי שלא לערוך ביטוח רכוש (כמפורט בסעיף 3.1 לעיל) ו/או ביטוח מקיף ו/או ביטוח צ.מ.ה כמפורט בסעיפים 3.2.2 - 3.2.3 לעיל (למעט ביטוח אחריות כלפי צד שלישי לכלי הרכב) ובמקרה זה יחול סעיף הפטור כאמור בסעיף 10 להלן כאילו נערכו הביטוחים במלואם.

4. ביטוחי הקבלן (למעט ביטוחי הרכב הנערכים על פי סעיפים 3.2.2 - 3.2.1 לעיל) יכללו, בין היתר, את ההוראות הבאות:

4.1. ביטוחי הקבלן (למעט ביטוח אחריות מקצועית) ייערכו לפי נוסח שלא יפחת מתנאי "ביט" ו/או מתנאים מקבילים לו.

4.2. המבטח מוותר על זכות התחלוף כלפי יעד ו/או העירייה ו/או מי מהבאים מטעמן, ולעניין ביטוח העבודות הקבלניות וביטוח הרכוש (כמפורט בסעיפים 2.1 ו- 3.1 לעיל בהתאמה) – וכן כלפי המנהל ו/או המפקח וכל אדם או גוף שהמבוטח ו/או יעד ויתרו ו/או התחייבו לויתור על תביעת תחלוף כלפיו טרם קרות מקרה ביטוח, למעט כלפי אדם שגרם לנזק בזדון.

4.3. הכיסוי בפוליסות נחשב ביטוח ראשוני (Primary) והינו קודם לכל ביטוח דומה אשר נערך על ידי יעד ו/או העירייה ו/או מנהל הפרויקט ו/או המפקח והמבטח מוותר בזאת על כל זכות להשתתפות מבטחיהם בנטל הכיסוי הביטוחי והחייב, ככל שזכות כזו הייתה מוקנית לו מכוח סעיף 59 של חוק הסכם הביטוח, התשמ"א - 1981, או אחרת.

4.4. חריג רשלנות רבתי (אם קיים) מבוטל, אולם, אין בביטול הסעיף כאמור כדי לגרוע מזכויות המבטח וחובות המבוטח על פי חוק הסכם ביטוח התשמ"א - 1981.

4.5. הקבלן לבדו אחראי לתשלום הפרמיות וההשתתפויות העצמיות הנקובות בביטוחי הקבלן.

- 4.6. הפרה בתום לב של תנאי מתנאי הפוליסות לא תפגע בזכויות יעד ו/או העירייה לקבלת שיפוי.
5. הקבלן מתחייב להמציא ליעד לפני תחילת עבודות כלשהן באתר ו/או בסביבתו ו/או פריקת חומרים כלשהם בו ו/או בסביבתו (המועד המוקדם בין השניים) וכתנאי מוקדם לתחילת העבודות נשוא הסכם זה את אישור קיום ביטוחי הקבלן, חתום ע"י מבטחו. הקבלן מתחייב להמשיך ולהמציא את אישור קיום ביטוחי הקבלן בגין הארכת תוקפו לתקופת ביטוח נוספת, מדי תקופת ביטוח, למשך כל תקופת ביצוע העבודות, ולעניין ביטוח אחריות מקצועית וביטוח חבות המוצר, לבקשת יעד, ימשיך וימציא הקבלן את אישור הביטוח לתקופות נוספות כאמור בסעיף 1 לעיל על תתי סעיפיו.
6. מוסכם בין הצדדים כי בכל מקרה של אי התאמה בין האמור באישור קיום ביטוחי הקבלן לבין הוראות נספח זה, מתחייב הקבלן לשנות את הוראות ביטוחי הקבלן ולהתאימם להוראות נספח זה. הקבלן מסכים ומאשר כי אין בבדיקת אישור קיום ביטוחי הקבלן ו/או התאמתו לדרישות יעד ו/או מי מטעמה כדי להטיל אחריות כלשהי על יעד ו/או העירייה ו/או מי מטעמן ו/או לצמצם את אחריות הקבלן על פי הסכם זה ו/או על פי דין.
7. מוסכם בזאת כי סוגי והיקפי הכיסויים ו/או קביעת גבולות האחריות כמפורט בנספח זה ובאישור קיום ביטוחי הקבלן, הינם בבחינת דרישת מינימום המוטלת על הקבלן שאינה פוטרת את הקבלן מחבותו לפי הסכם זה ו/או על פי דין. לקבלן לא תהא כל טענה ו/או דרישה כלפי יעד ו/או העירייה ו/או מי מטעמן בכל הקשור לגבולות האחריות האמורים ו/או כל טענה אחרת בנושא גובה ו/או היקף הכיסוי הביטוחי שהוצא על ידי הקבלן.
8. ככל שלדעת הקבלן קיים צורך להרחיב את היקף ביטוחי הקבלן או לערוך ביטוחים נוספים או משלימים בקשר עם העבודות, הקבלן רשאי לערוך לעצמו את הביטוחים הנוספים ו/או הביטוחים המשלימים על-פי שיקול דעתו וניסיונו ועל חשבונו. בכל ביטוח רכוש נוסף ו/או משלים שיערך על ידי הקבלן בקשר עם העבודות, ייכלל סעיף בדבר ויתור המבטח על זכות התחלוף כלפי יעד ו/או העירייה ו/או מי מטעמן ו/או המנהל ו/או המפקח, למעט כלפי אדם שגרם לנזק בזדון.
9. מבלי לגרוע מכל הוראה מהוראות הסכם זה לעניין הסבת ההסכם, ובמקרה בו העבודות נשוא הסכם זה או חלק מהן תבוצענה על ידי קבלני משנה מטעם הקבלן, הקבלן מתחייב כי בהתקשרותו עם קבלני המשנה הוא יהיה אחראי לכלול בהסכמי ההתקשרות עמם סעיף פטור בנוסח כאמור בסעיף 10 להלן, וכן סעיף לפיו קבלני המשנה כאמור מתחייבים לערוך ולקיים את הביטוחים המפורטים בסעיף 3 לעיל על תתי סעיפיו וכן ביטוחים נאותים ביחס לפעילותם והיקף ההתקשרות עמם, וזאת למשך כל תקופת התקשרותם עם הקבלן, או לתקופה מאוחרת יותר על פי המוגדר בנספח זה. למען הסר ספק, האחריות הבלעדית לקיום ו/או היעדר כיסוי ביטוחי נאות לקבלני המשנה כאמור לעיל, מוטלת על הקבלן.
10. הקבלן מצהיר ומתחייב כי לא תהיה לו כל טענה ו/או דרישה ו/או תביעה כלפי יעד ו/או העירייה ו/או מי מטעמן ו/או המנהל ו/או המפקח בגין כל נזק שייגרם לרכושו ו/או לרכוש כלשהו המשמש את הקבלן לצורך ביצוע העבודות ו/או לרכוש כלשהו המובא ע"י הקבלן ו/או מטעמו ו/או עבורו לאתר ו/או לסביבתו (לרבות כלי רכב, מכשור, ציוד, כלים, מנפים וציוד מכני הנדסי) ו/או בגין נזק תוצאתי שייגרם עקב נזק לרכוש כאמור, בין אם נערך ביטוח ובין אם לא נערך (ואם נערך גם אלמלא ההשתתפויות העצמיות ו/או ביטוח חסר ו/או הפרת תנאי הפוליסות), והוא פוטר בזאת את מי מהגורמים הנ"ל מכל אחריות לנזק כאמור. יובהר כי פטור כאמור מאחריות לא יחול לטובת אדם שגרם לנזק בזדון.
11. הקבלן מתחייב לשפות את יעד ו/או העירייה בגין כל סכום שיושת על מי מהן עקב הפרת תנאי הפוליסות ע"י הקבלן ו/או הפועלים מטעמו.
12. סעיפים 1-11 לעיל הינם מעיקרי ההסכם והפרתו ו/או הפרת תנאי מתנאיו ע"י הקבלן תהווה הפרה יסודית של ההסכם.

נספח ב' 1 - אישור קיום ביטוחי הקבלן

תאריך הנפקת האישור (DD/MM/YYYY)	אישור קיום ביטוחים - ביטוח עבודות קבלניות / בהקמה		
אישור ביטוח זה מהווה אסמכתא לכך שלמבוטח ישנה פוליסת ביטוח בתוקף, בהתאם למידע המפורט בה. המידע המפורט באישור זה אינו כולל את כל תנאי הפוליסה וחריגיה. יחד עם זאת, במקרה של סתירה בין התנאים שמפורטים באישור זה לבין התנאים הקבועים בפוליסת הביטוח יגבר האמור בפוליסת הביטוח למעט במקרה שבו תנאי באישור זה מיטיב עם מבקש האישור.			
מבקש האישור *	המבוטח	מען הנכס המבוטח / כתובת ביצוע העבודות *	מעמד מבקש האישור *
שם יעד החברה לפיתוח גבעתיים בע"מ ו/או עיריית גבעתיים ו/או החברות העירוניות ו/או התאגידים העירוניים ו/או גופי סמך ו/או עובדים ו/או מנהלים של כל הנ"ל ו/או מנהל הפרויקט ו/או המפקח	שם	עבודות החלפת קורות עץ נושאות לגשר ע"ש אייזק דרזיה להולכי רגל מעל דרך רבין, גבעתיים ו/או כל עבודה קשורה או נלווית	קבלן הביצוע קבלני משנה שוכר אחר : מזמין עבודות
ת.ז.ח.פ. 520022864	ת.ז.ח.פ.		
מען רחוב כורזין 1, גבעתיים, 53397 שינקין 6 גבעתיים	מען		

כיסויים							
כיסויים נוספים בתוקף וביטול חריגים יש לציין קוד כיסוי בהתאם לנספח ד'	גבול האחריות/ סכום הביטוח/ שווי העבודה		תאריך סיום	תאריך תחילה	נוסח ומהדורת הפוליסה	מספר הפוליסה	פרקי הפוליסה חלוקה לפי גבולות אחריות או סכומי ביטוח
	מ ט ב ע	סכום					
	ש				ביט : _____		כל הסיכונים עבודות קבלניות הרחבות לדוגמה (ניתן לפרט בהתאם לפרקי הפוליסה):
	ש	500,000					רכוש עליו עובדים (מעל לסכום הביטוח)
	ש	500,000					רכוש סמוך (מעל לסכום הביטוח)
		לא יפחת מסך של 10% משווי העבודות					רכוש בהעברה
	ש	לא יפחת מסך של 10% משווי העבודות, מינימום 200,000					פינוי הריסות (מעל לסכום הביטוח)
	ש	לא יפחת מסך של 10% משווי העבודות, מינימום 100,000					הוצאות תכנון ופיקוח (מעל לסכום הביטוח)
		לא יפחת מסך של 10% משווי העבודות					ציוד קל, מתקנים ומבני עזר שאינם חלק מהפרויקט הסופי
		מלוא סכום הביטוח					נזק עקיף מתכנון לקוי, עבודה לקויה וחומרים לקויים
		לא יפחת מסך של 10% משווי העבודות					הוצאות נוספות הכרחיות והוצאות מיוחדות לרבות החשת נזק ותיקונים זמניים
		לא יפחת מסך של 10% משווי					נזק ישיר

328 ראשוניות		העבודות, מינימום 100,000				
		לא יפחת מסך של 10% משווי העבודות				הוצאות משינויים ותוספות שיידרשו על ידי רשויות (מעל לסכום הביטוח)
302 אחריות צולבת	נח	5,000,000			ביט: _____	צד ג'
307 קבלנים וקבלני משנה	נח	1,000,000				רעד והחלשת משען
309 ויתור על תחלוף לטובת מבקש האישור	נח	500,000				נזק תוצאתי שייגרם עקב פגיעה בכבלים ו/או מתקנים תת קרקעיים
312 כיסוי בגין נזק שנגרם משימוש בצמ"ח	נח	2,000,000				חבות בגין נזק לרכוש הנובע משימוש בכלי רכב מנועי מעל לגבולות האחריות בפוליסת רכב סטנדרטית הנהוגה ביום מקרה הביטוח
315 כיסוי לתביעות המלי"ל						
317 מבוטח נוסף – אחר (קבלנים ו/או קבלני משנה בכל דרגה)						
318 מבוטח נוסף – מבקש האישור						
322 מבקש האישור מוגדר כצד ג' בפרק זה						
328 ראשוניות 329 רכוש מבקש האישור ייחשב כצד ג'						
309 ויתור על תחלוף לטובת מבקש האישור	נח	20,000,000			ביט: _____	אחריות מעבידים
317 מבוטח נוסף – אחר (קבלנים ו/או קבלני משנה בכל דרגה)						
318 מבוטח נוסף – מבקש האישור						
328 ראשוניות						
301 אובדן מסמכים	נח	1,000,000				אחריות מקצועית
304 הרחב שיפוי						
309 ויתור על תחלוף לטובת מבקש האישור						

<p>321 מבוטח נוסף בגין מעשי או מחדלי המבוטח – מבקש האישור</p> <p>325 מרמה ואי יושר עובדים</p> <p>327 עיכוב/שיהוי עקב מקרה ביטוח</p> <p>328 ראשוניות</p> <p>332 תקופת גילוי (6 חודשים) תאריך רטרו: _____</p>						
<p>302 אחריות צולבת</p> <p>304 הרחב שיפוי</p> <p>309 ויתור על תחלוף לטובת מבקש האישור</p> <p>328 ראשוניות</p> <p>332 תקופת גילוי (12 חודשים) תאריך רטרו: _____</p>	נח	1,000,000			ביט: _____	ביטוח חבות מוצר

פירוט השירותים (בכפוף, לשירותים המפורטים בהסכם בין המבוטח למבקש האישור, יש לציין את קוד השירות מתוך הרשימה המפורטת
בנספח ג'): *:

074,062

ביטול / שינוי הפוליסה *

שינוי לרעת מבקש האישור או ביטול של פוליסת ביטוח, לא ייכנס לתוקף אלא **60 יום** לאחר משלוח הודעה למבקש האישור בדבר השינוי או הביטול.

חתימת האישור

המבטח:

נספח ג' להסכם לביצוע עבודות החלפת קורות עץ נושאות לגשר להולכי רגל ע"ש

אייזק דרזיה מעל דרך רבין, גבעתיים נוסח ערבות בדק אוטונומית בלתי מותנית

בנק _____

תאריך: _____

לכבוד

יעד חברה לפיתוח גבעתיים בע"מ

רח' כורזין 1, גבעתיים

א.ג.נ,

הנדון: כתב ערבות מס' _____

1. לפי בקשת _____ מס' ת.ז.ח.פ.ח.צ. _____ מרחוב _____ (כתובת מלאה כולל מיקוד) (להלן: "הנערב") אנו ערבים בזה כלפיכם באופן בלתי חוזר לתשלום כל סכום עד לסכום כולל של _____ ש"ח (במילים): _____ ש"ח) בלבד (להלן: "סכום הערבות") שתדרשו מאת הנערב בקשר **להסכם לביצוע עבודות החלפת קורות עץ נושאות לגשר להולכי רגל ע"ש אייזק דרזיה מעל דרך רבין, גבעתיים**
2. סכום הערבות יהיה צמוד למדד המחירים לצרכן כפי שהוא מתפרסם מפעם לפעם על ידי הלשכה המרכזית לסטטיסטיקה (להלן: "המדד") בתנאי הצמדה שלהלן:
"המדד היסודי" לעניין ערבות זו יהא מדד חודש _____ שהתפרסם בתאריך _____ והעומד על _____ נקודות.
"המדד החדש" לעניין ערבות זו יהא המדד האחרון שפורסם קודם לקבלת דרישתכם עפ"י ערבות זו. הפרשי ההצמדה לעניין ערבות זו יחושבו כדלקמן:
אם יתברר כי המדד החדש עלה לעומת המדד היסודי יהיו הפרשי ההצמדה בסכום השווה למכפלת ההפרש בין המדד החדש למדד היסודי בסכום החילוט מחולק במדד היסודי. אם המדד החדש יהיה נמוך מהמדד היסודי נשלם לכם את הסכום הנקוב בדרישתכם עד לסכום הערבות ללא כל הפרשי הצמדה.
3. לפי דרישתכם הראשונה בכתב, לא יאוחר משבעה ימים ממועד קבלת דרישתכם על ידינו לפי כתובתנו המפורטת לעיל, אנו נשלם לכם כל סכום הנקוב בדרישה, ובלבד שלא יעלה על סכום הערבות בתוספת הפרשי הצמדה, מבלי להטיל עליכם חובה להוכיח את דרישתכם ומבלי שתהיו חייבים לדרוש את התשלום תחילה מאת הנערב ו/או ליתן לו הודעה ו/או התראה מראש.
4. כל דרישה לתשלום מכוח כתב ערבות זה תימסר לנו בכתב בסניף בכתובת _____, כשהיא חתומה ע"י מנכ"ל יעד או ממלא מקומו או גזבר יעד.
5. התשלום כאמור לעיל יעשה על ידנו על דרך של העברה בנקאית לחשבון יעד עפ"י הפרטים שיימסרו על ידכם בדרישתכם או באמצעות המחאה עשויה על ידנו לפקודתכם עפ"י שיקול דעתכם הבלעדי.
6. ערבות זו תישאר בתוקפה עד ליום _____ (כולל) בלבד ולאחר תאריך זה תהיה בטלה ומבוטלת. למרות האמור לעיל הערבות תהא ניתנת להארכה על פי דרישתכם, אשר תימסר לנו בכתב בסניף בכתובת הנ"ל, כשהיא חתומה ע"י מנכ"ל יעד או מי מטעמו. כל דרישה על פי ערבות זו צריכה להתקבל על ידנו בכתב לא יאוחר מהתאריך הנ"ל.
7. ערבות זו אינה ניתנת לביטול, להעברה או להמחאה והינה בלתי חוזרת.

בכבוד רב,

טופס זה חייב בחתימה + חותמת אישית של ה"ה _____ וחותמת הסניף.

נספח ד' להסכם לביצוע עבודות החלפת קורות עץ נושאות לגשר להולכי רגל מעל

דרך רבין, גבעתיים

נספח בטיחות

מובהר בזאת במפורש כי אין בהוראות נספח זה כדי לגרוע מהוראות המפרט הטכני, המצורף להסכם כנספח ב' ומהווה חלק בלתי נפרד ממנו ו/או כדי לגרוע מהוראות כל דין, אשר יהיה בתוקף במועד ביצוע מכלול העבודות ו/או חלקן.

1. כללי

- 1.1 הקבלן מתחייב לקיים את ההסכם שנעשה איתו בקפדנות, במיומנות ובדקדקנות.
- 1.2 הקבלן לוקח על עצמו את מלוא האחריות בנוגע לבטיחות עובדיו, עובדים מטעם יעד ו/או מטעם העירייה ו/או מטעם התאגיד והציבור כפועל יוצא של עבודתו, ומתחייב לנקוט בכל אמצעי הזהירות על מנת למנוע תאונה, תקלה או אירוע חריג כלשהוא.

2. חקיקה

- 2.1 הקבלן מתחייב לעבוד על פי כל חוקי ותקנות הבטיחות שפורסמו או שיפורסמו בעתיד לרבות:
 - 2.1.1 פקודת הבטיחות בעבודה [נוסח חדש], התש"ל – 1970 ותקנותיה.
 - 2.1.2 חוק ארגון הפיקוח על העבודה, התשי"ד – 1954 ותקנותיו.
 - 2.1.3 חוק החשמל, התשי"ד – 1954 ותקנותיו.
 - 2.1.4 חוק עבודת הנוער, התשי"ג – 1953 ותקנותיו.
 - 2.1.5 כל דין אחר החל על עבודתו.
- 2.2 הקבלן מתחייב לשמור על הוראות כל דין והוראות הבטיחות של החברה או של כל גוף אחר החלות היום ואשר יחולו בעתיד.

3. הכרת עבודה

הקבלן מצהיר כי במקום ביצוע העבודות וסביבותיו ובחן את דרכי הגישה אליו, והינו מודע לאופי העבודה, לסיכונים הכרוכים בה ולאמצעים בהם יש לנקוט למען עבודה בטיחותית.

4. איסור מעשה מסוכן

הקבלן מתחייב לבצע את העבודות תוך שמירה קפדנית על כל כללי הבטיחות ולהימנע מכל מעשה או מחדל, העלולים להוות סכנה לאדם ו/או לרכוש.

5. השגחה על העבודה

- 5.1 הקבלן ימנה, מייד עם תחילת העבודה, שני מנהלי עבודה מוסמכים ושני מהנדסי ביצוע.
- 5.2 הקבלן יוודא שכל עבודה, לרבות עבודה על ידי קבלני משנה, תבצע באופן בטיחותי תחת השגחתו הישירה והמתמדת של בא כוחו, אשר מינה כמפורט בתת הסעיף קודם.

6. אתר העבודה

- 6.1 הקבלן מתחייב להחזיק את מקום ביצוע העבודה בצורה נקייה, מסודרת ובטוחה.
- 6.2 הקבלן מתחייב להתקין דרכי גישה נאותות ובטוחות בתוך מקום ביצוע העבודות.

7. גידור, שילוט ואמצעי אזהרה

הקבלן מתחייב להתקין, לספק ולהחזיק על חשבונו הוא: שמירה, גידור, תמרורי אזהרה לרבות פנסים מהבהבים ושאר אמצעי זהירות תקינים ובכמות מספקת לבטחון האתר, ולבטיחותם ונוחיותם של הציבור

והעובדים, בכל מקום שיהיה צורך בכך או כפי שיידרש על ידי יעד, או שיהיה דרוש על פי כל הוראה מצד רשות מוסמכת כלשהי.

8. עבודות בניה ובניה הנדסית

8.1 עבודות בניה או בניה הנדסית יבוצעו על פי תקנות הבטיחות בעבודה (עבודות בניה).

8.2 הקבלן הינו קבלן ראשי, כמי שהחברה הטילה עליו את ביצוע עבודות הבניה, והוא לוקח על עצמו כמבצע הבניה את האחריות הכוללת לביצוע הוראות תקנות הבטיחות בעבודה (עבודות בניה).

8.3 הקבלן מתחייב להודיע למפקח העבודה האזורי על כל עבודת בניה או בניה הנדסית, שמשכה הצפוי עולה על שישה (6) שבועות, כנדרש בסעיף 192 לפקודת הבטיחות בעבודה.

9. חפירות

9.1 הקבלן מתחייב לבצע עבודות חפירה בהתאם לתקנות הבטיחות בעבודה (עבודות בנייה), התשמ"ח – 1988 ובפרט פרק ט' – חפירות ועבודות עפר.

9.2 קבלן ידאג לתאם כל חפירה עם הרשויות הנדרשות ועל פי דרישותיהן.

10. הריסות

10 הקבלן מתחייב לבצע עבודות הריסה בהתאם לתקנות הבטיחות בעבודה (עבודות בנייה), התשמ"ח – 1988 ובפרק י' – הריסות.

11. עבודה על גגות שבירים ו/או תלולים

עבודה על גגות שבירים ו/או תלולים ו/או חלקלקים תבצע בהתאם לתקנות הבטיחות בעבודה (עבודה על גגות שבירים או תלולים), התשמ"ו – 1986.

12. עבודה בגובה

הקבלן ינקוט בכל האמצעים הנדרשים למניעת נפילת אדם לעומק בהתאם לפקודת הבטיחות בעבודה (נוסח חדש), תש"ל – 1970 ולתקנות הבטיחות בעבודה (עבודות בנייה), התשמ"ח – 1988 ולתקנות הבטיחות בעבודה (עבודה בגובה), התשס"ז – 2007 ולכללי הזהירות בנסיבות הקיימות.

13. עבודה במקום מוקף

עבודה במקום מוקף (כניסה לכוכי ביוב, תאי ביקורת מיכלים וכד') תבצע בהתאם לפקודת הבטיחות בעבודה, תש"ל – 1970 ועל פי הוראות הבטיחות – עבודה במקום מוקף.

14. עבודות חשמל

14.1 עבודות חשמל יבוצעו על ידי חשמלאי בעל רישיון מתאים על פי חוק החשמל.

14.2 הקבלן לא יבצע עבודות חשמל תחת מתח – חי.

14.3 ניתוק זרם החשמל, חיבור/החזרת זרם החשמל, התחברות למקור חשמל או ניתוק/חיבור מכשירי חשמל, ייעשו אך ורק בידיעתו ובאישורו של מנהל היחידה או עובד האחזקה האחראי במקום.

14.4 הקבלן מתחייב להשתמש בכלי עבודה חשמליים ידניים מטלטלים תקינים העומדים בתקנים לעניין בידוד כפול.

14.5 כל כלי עבודה המחובר לכל הארכה יהיה מחובר ללוח שבו מפקח לזרף דלף (מפסק פחת), בין שהלוח קבוע ובין שהוא נייד.

14.6 הקבלן מתחייב שלא להשאיר מכשירי חשמל כלשהם ללא השגחה וכן לא לעשות שימוש במוליכי חשמל גלויים במקום העבודה.

15. עבודה בדרכים

הקבלן מתחייב לבצע עבודות בדרכים, אך ורק באם ניתן לו היתר בכתב לביצוע עבודות בדרכים מאת יעד ומשטרת ישראל ועל פי תנאיו בהתאם להוראות כל דין.

16. עבודה באש גלויה

בעת ביצוע עבודות כגון: חימום, חיתוך וכל פעולה אחרת הגורמת להיווצרות ניצוצות או אש גלויה, על הקבלן לנקוט בכל האמצעים למניעת התפשטות האש/פיצוץ לרבות קיום אמצעי כיבוי זמינים, הרחקה ונטרול של חומרים דליקים, חציצה וכד'.

17. מקצועיות וכשירות עובדי הקבלן

17.1 הקבלן מתחייב להעסיק על חשבונו לצורך ביצוע העבודות על פי הסכם זה, מספר מספיק של עובדים בעלי רמה מקצועית נאותה, שיהיו להם הכישורים הדרושים והמתאימים לביצוע העבודות וידאג להכשירים על פי הצורך.

17.2 הקבלן מתחייב להדריך את העובדים על חשבונו בכל הקשור לעבודה בטיחותית על פי הסכם זה ולמסור להם את המידע הנדרש לשם כך.

17.3 הקבלן מתחייב כי כל עובד מעובדיו/או מי מטעמו יהיה כשיר לעבודה מבחינה רפואית ולאחר שעבר את כל הבדיקות הרפואיות הדרושות על פי כל דין.

18. ציוד מגן אישי

הקבלן מתחייב לספק ציוד מגן אישי תקין ומתאים לעובדיו/או למועסקיו/או למי מטעמו, כנדרש בתקנות הבטיחות בעבודה (ציוד מגן אישי), התשנ"ז – 1997, ויפקח שהם משתמשים בו בהתאם לייעודם, לרבות: נעלי בטיחות, ביגוד, קסדות מגן, כובעים כפפות, משקפי מגן, אוזניות, מעילי גשם, ציוד למניעת נפילה מגובה וביגוד זוהר.

19. ציוד, כלים וחומרים

19.1 הקבלן מתחייב להשתמש בכלים וחומרים במצב תקין והמתאימים לביצוע העבודה.

19.2 הקבלן ידאג כי כל כלי העבודה והחומרים ימצאו במקום בטוח שהוקצה לשם כך.

19.3 הקבלן מתחייב כי כל ציוד מכאני-הנדסי, כלי תעבורה, כלי הרמה, אביזרי הרמה וכו' יהיו תקינים ובעלי תסקיר בדיקה בתוקף ו/או רישיון בתוקף.

19.4 הקבלן מתחייב כי כל מפעיל ציוד מכאני-הנדסי, מפעיל מכונת הרמה וכל נוהג בכלי תעבורה אחר יהיו בעלי הסמכה הנדרשת ורישיון בתוקף.

20. משמעת והטלת סנקציות

20.1 הקבלן ו/או עובדיו ו/או מועסקיו ו/או מי מטעמו ישמעו לכל הוראות יעד ובאי כוחה, לרבות הוראה בדבר הפסקת עבודה בגין אי מילוי תנאי מתנאי הסכם זה בשל קיום סיכון אחר לנפש ו/או רכוש. לעניין זה, התאגיד ו/או מפקח התאגיד, כמשמעותם בהסכם, ייחשבו באי כוחה של יעד.

20.2 הקבלן ימסור, לפי דרישת יעד ו/או מי מטעמה, את רשימת כל העובדים מטעמו כולל פרטים אישיים ויצג על פי דרישה כל רישיון, תעודה וכל היתר אחר השייך לציוד, כלי רכב או מפעילהם.

20.3 הקבלן לא יעסיק עובדים שאינם עובדיו אלא לפי היתר בכתב מאת יעד.

20.4 נגרם נזק למקום או לציוד בגין הפרת הוראות הבטיחות על ידי הקבלן – הקבלן מסכים כי הערכת שווי הנזק כפי שנעשתה על ידי המנהל תחייב את הקבלן וסכום זה יקוזז מכל סכום המגיע לקבלן לפי ההסכם.

20.5 לא מילא הקבלן ו/או קבלני משנה ו/או עובדיהם של כל אלה ו/או מועסקיהם של כל אלה ו/או מי מטעמם אחר הדרישות המופיעות בנספח זה, ישלם הקבלן ליעד פיצוי מוסכם ומוערך מראש בסך של 1,000 ש"ח לכל הפרה והכל מבלי לגרוע מכל תרופה ו/או סעד אחר העומדים במקרה כזה ליעד ו/או

לעירייה ו/או לתאגיד וכן מבלי לגרוע מיתר הפיצויים המוסכמים המפורטים בטבלת הפיצויים המוסכמים, אשר מצורפת להסכם כנספח י'.

הצהרת הקבלן

אני הח"מ מצהיר בזאת כי קראתי את תוכן נספח הבטיחות וכי אני מתחייב לעבודה על פיו ועל פי הוראות כל דין.

תאריך

חתימת הקבלן

שם הקבלן

נספח ה' להסכם לביצוע עבודות החלפת קורות עץ נושאות לגשר להולכי רגל מעל

דרך רבין, גבעתיים נוסח של צו התחלת עבודה

יעד

החברה לפיתוח גבעתיים בע"מ

לכבוד,

_____ רחוב

ג.א.נ.,

הנדון: צו התחלת העבודות

הנדן/כס מתבקש/ים להתחיל בביצוע העבודות כדלהלן:

תיאור העבודות: לביצוע עבודות החלפת קורות עץ נושאות לגשר להולכי רגל מעל דרך רבין, גבעתיים.

מועד התחלת ביצוע העבודות: לא יאוחר מ- 7 ימים מרגע קבלת צו התחלת עבודה, ומועד סיום העבודות בהתאם להוראות ההסכם – לא יאוחר מ- 20 ימי עבודה, כולל תקופת ההתארגנות.

1. ביצוע העבודות לפי צו זה יהיה כפוף לכל תנאי החוזה, לדין החל בישראל ולחוקי העזר של עיריית גבעתיים.
2. הנדן/כס אחראים באופן בלעדי לנקיטת כל אמצעי הבטיחות הדרושים על פי הדין במהלך ביצוע העבודות, לרבות – אך מבלי לגרוע מכלליות האמור – בהתאם לתקנות הבטיחות בעבודה (עבודת בניה), תשמ"ח – 1988 ובהתאם לכל תקנות, הוראות וצווים אחראים החלים לענין זה.
3. הנכם נדרשים לתאם ולקבל את כל האישורים של הרשויות (חברת החשמל, בזק, עיריית מקומית גבעתיים, וכיו"ב) עם תחילת העבודה, כולל קבלת מוני מים לצורך שימוש במים בביצוע העבודות במתחם הגנים.

על החתום:

מנכ"ל יעד

נספח ו' להסכם לביצוע עבודות החלפת קורות עץ נושאות לגשר להולכי רגל מעל

דרך רבין, גבעתיים
נוסח של תעודת סיום

תעודת סיום

לכבוד,

א.ג.נ.

הנדון : תעודת סיום

בהתאם להסכם המסגרת שבין יעד החברה לפיתוח גבעתיים בע"מ (להלן: "יעד") לביניכם (להלן: "ההסכם"), אשר נחתם בעקבות זכייתכם בנוהל הצעות מחיר ובתוקף סמכותי כמפקח לפי ההסכם, הריני מאשר בזה כי עבודות הקבלן, כמפורט בצו להתחלת העבודה מיום _____, בוצעה והושלמה בתאריך _____, בהתאם להסכם וכי כל התיקונים וכל הכרוך בהם, בוצעו אף הם לשביעות רצוני המלאה.

הערות:

בכבוד רב,

המפקח

חתימת יעד

נספח ז' להסכם לביצוע עבודות החלפת קורות עץ נושאות לגשר להולכי רגל מעל

דרך רבין, גבעתיים טופס עדכון פרטי חשבון בנק

לכבוד

יעד החברה לפיתוח גבעתיים בע"מ

כורזין 1

גבעתיים

ג.א.נ.,

1. שם החברה/שותפות/עסק/ הקבלן _____
כתובת למשלוח הודעה על ביצוע תשלום: רח' _____ מס' בית _____
ישוב _____ מיקוד _____ טלפון _____ פקסימיליה _____
מס' עוסק מורשה/תעודת זהות _____
פרטי הבנק להעברת תשלומים: שם הבנק _____
מס' ח-ן בבנק _____ כתובת הבנק _____
מס' סניף _____

הננו מתחייבים בזה, שבמידה והופקדו בטעות כספים בחשבוננו באמצעות ההעברה הבנקאית, להחזירם על ידינו לגזברות יעד ללא שיהוי.

שם הממלא _____

חתימה וחתימת (מורשה החתימה) לאישור

2. אישור עו"ד/רו"ח

אני עו"ד/רו"ח _____ מאשר/ת כי החתימה לעיל הינה חתימת ידו של מורשה החתימה _____, וחתימתו מחייבת את הזוכה.

עו"ד / רו"ח

3. אישור הבנק

הננו מאשרים את הפרטים לעיל כפרטי חשבון הבנק של הלקוח הנ"ל.

תאריך _____

חתימת הבנק _____ חותמת הבנק _____

תתקבל רק חותמת מקורית של הבנק

נספח ח' להסכם לביצוע עבודות החלפת קורות עץ נושאות לגשר להולכי רגל מעל

דרך רבין, גבעתיים טבלת פיצויים מוסכמים

מס' סעיף	תיאור הפגם	סכום הפיצוי בש"ח
1	העדרות מנהל עבודה	הפסקת עבודה במידי ופיצוי המזמין עבור כל הנזקים הנגרמים מכך.
2	אי ציות להוראות המנהל או המפקח	1,000 ש"ח לכל מקרה.
3	אי ביצוע תיקון לאחר מסירת העבודות ע"פ לוו"ז שנקבע	פיצוי בשוי 15% ממחיר התיקון הנדרש מעבר לעלות לכל יום מעבר ללו"ז שנקבע.
4	אי ציות להוראות המנהל / המפקח בקשר למועדי תיקון	500 ש"ח לכל יום.
5	אי פינוי פסולת/מפגעים מאתר העבודה בגמר יום עבודה	1,000 ש"ח לכל יום איחור.
6	אי מילוי אחר הוראות המנהל בקשר לסילוק חומרים שאינם מתאימים לעבודה, או סילוקו של כל חלק מהעבודה שהוקם בחומרים בלתי מתאימים	500 ש"ח לכל מקרה.
7	איחור במסירת העבודה/במועד הקבוע לסיום העבודה.	500 ש"ח לכל יום איחור.
8	אי אספקת גידור ובטיחות בהתאם להוראות המנהל/פיקוח	5,000 ש"ח לכל מקרה/כל יום.
9	אי תיקון נזק לתשתיות ציבוריות	5,000 ש"ח לכל מקרה.
10	אי ביצוע תיקון ליקויים שנתגלו בתקופת הבדק	פיצוי בשוי 30% ממחיר התיקון הנדרש מעבר לעלות.
11	אי ביצוע הוראות המנהל בדבר בטיחות	1,000 ש"ח לכל יום איחור.

הנדון: כתב הצעה – הצעות מחיר לביצוע עבודות החלפת קורות עץ נושאות לגשר להולכי רגל ע"ש אייזק דרזיה

מעל דרך רבין, גבעתיים

אנו הח"מ _____ מס' חברה/שותפות/ת.ז. _____ שכתובתנו _____

מצהירים, מסכימים ומתחייבים בזה כדלקמן:

1. קראנו בעיון את ההוראות למשתתפים (מסמך 2) במכרז, את מלוא מסמכי המכרז ואת ההסכם על כל נספחיו (להלן: "מסמכי המכרז").
2. הננו מצהירים כי הבנו את כל מסמכי המכרז על פרטיהם לרבות המפרט הטכני, ביקרנו באתר בו יבוצעו מכלול העבודות ובחנו את כל התנאים והנסיבות הקשורים בביצוע העבודות ו/או הנובעים מהם, לרבות סביבתם, תנאי הקרקע, דרכי הגישה הצרות, כמויות וטיבן של העבודות, את שיטת ביצוע העבודות, האישורים הדרושים לביצוע העבודות וכן את כל הגורמים האחרים המשפיעים על תוצאות קיום כל התחייבויותינו, תנאי ולוח הזמנים לביצוען של העבודות.
3. בהתאם לכל האמור לעיל ולאחר שבחנו בחינה זהירה ומדוקדקת את כל התנאים האמורים והתמורה שתשולם בעבור ביצוע העבודות ותנאי התשלום, הננו מגישים הצעתנו זו ומתחייבים בזה להוציא לפועל ולבצע את העבודות נשוא מסמכי המכרז ולקיים את כל שאר התחייבויותינו, כולן ביחד, במחירים המוצעים על ידנו.
4. **הצעתנו לביצוע מכלול העבודות כהגדרתן בהזמנה בהתאם לעבודות שבכתב הכמויות הינה בהתאם למחירים שנקבו על ידנו בכתב הכמויות המצ"ב כאשר התמורה הכוללת המוצעת על ידנו עומדת על סך של _____ ₪, לא כולל מע"מ (להלן: "התמורה").**
5. התמורה המוצעת על ידינו בסעיף 4 לעיל הינה למדידה ובהתאם לכתב הכמויות וביצוע בפועל וכוללת ביצוע מלא ומושלם של כל התחייבויותינו על פי מסמכי המכרז, לרבות הסכם ההתקשרות, על נספחיו וכן כולל את כל החומרים, הציוד, האמצעים וכוח האדם הדרוש לביצוע העבודה. התמורה מהווה מחיר סופי וכולל את כל ההוצאות בין מיוחדות ובין כלליות, מכל מין וסוג הכרוכות בביצועם, על פי תנאי המכרז ופירוט האתרים, ומהווה כיסוי מלא להתחייבויותינו נשוא המכרז והחווה לרבות העסקת עובדים בכל כמות נדרשת, אספקת כלי רכב, מכונות וציוד ייעודי ואחזקתם, תשלום עבור צריכת מים, כל ציוד ואמצעי אחר שיידרש לביצוע תקין ומושלם של כלל העבודות נשוא המכרז, הובלות, פריקה, סילוק, ביטוחים, מסים, היטלים, וכל דבר אחר הדרוש לביצוע העבודות נשוא המכרז.
6. אנו מסכימים שיעד תהיה חופשית לקבל או לסרב לקבל הצעה זו, כולה או מקצתה ו/או לפצל את העבודות נשוא המכרז, כולן או מקצתן, ולמוסרן לבעלי הצעות שונות כפי שיראה לה, הכל לפי שיקול דעתה הבלעדי והמוחלט כמפורט בהוראות למשתתפים במכרז.
7. כמו כן, ידוע לנו, כי החתימה על ההסכם על ידי יעד וביצועו מותנית בקיומו של תקציב מתאים ואישורו על ידי הגורמים המוסמכים. לפיכך, לא תהיה לנו כל טענה נגד יעד אם ביצוע החווה יידחה ו/או יבוטל ו/או אם העבודות תוזמנה באופן חלקי בלבד על ידי יעד.

8. אם תחליטו לקבל הצעתנו הרינו מתחייבים בזה להפקיד בידיכם בתוך שבעה (7) ימים ממועד הודעתכם על זכייתנו, או בתוך פרק זמן אחר, שייקבע על ידכם, את המסמכים הבאים:
- 8.1 ההסכם חתום על כל נספחיו.
- 8.2 אישור על קיום ביטוחים בנוסח המצורף להסכם **כנספח ב'**, חתום על ידי חברת ביטוח מוכרת בישראל.
9. אנו מתחייבים להתחיל בביצוע העבודות במועד שיקבע בהתאם לכל התנאים שבמסמכי ההסכם, הכול לשביעות רצונה המלאה של יעד.
10. ידוע לנו ואנו מסכימים לכך שיעד תהיה רשאית, לפי שיקול דעתה הבלעדי והמוחלט, להביא את ההסכם לסיומו בתנאים ובהתאם להוראות ההסכם.
11. מצורפים לכתב הצעה זה, כחלק בלתי נפרד מן ההצעה, תצהירים בנוסחים המצורפים למסמך זה **כנספחים א', ב', ג' ו-ד'** (כל אחד מהם לחוד יכונה להלן: **"התצהיר"**).
12. היה המציע תאגיד, יתן תצהיר כאמור כל אחד ממנהלי ומבעלי השליטה בתאגיד. היה מי מהמנהלים ו/או מבעלי השליטה של המציע תאגיד, ייחתם התצהיר האמור על ידי היחידים המשמשים, במישרין או בעקיפין, כמנהלים ו/או כבעלי השליטה בתאגיד.
- במקרה בו המציע ו/או מנהליו ו/או בעלי השליטה בו, כאמור לעיל, אינם עומדים בהצהרות המפורטות בתצהיר, כולן או חלקן, יהא עליהם לפרט, בשורות המיועדות לכך בתצהיר, את פרטי ההרשעות ו/או כתבי האישום העומדים נגדם ו/או את החקירות המתנהלות נגדם.
13. הננו מצהירים בזה כי אנו בעלי ידע וניסיון ובעלי יכולת ארגונית, מקצועית וכלכלית מתאימה לביצוע העבודות נשוא המכרז ועומדים לרשותנו עובדים מקצועיים מיומנים ובעלי ניסיון בביצוע עבודות מסוג העבודות נשוא המכרז ובכמות מספקת.
14. אנו מצהירים כי המידע והנתונים שמולאו על ידינו במסמכי המכרז הינם נכונים ושלמים.
15. אנו מצהירים בזה כי הצעה זו מוגשת ללא כל קשר או תיאום עם משתתפים אחרים.
16. בעצם הגשת הצעתנו זו, הרינו נותנים בזה הסכמתנו לכל התנאים הכלולים במסמכי המכרז והננו מוותרים בזה ויתור סופי, מוחלט ובלתי מסויג על כל טענה בקשר לכל תנאי ו/או הוראה הכלולים במסמכי המכרז, לרבות סבירותם.

שם המציע: _____

שם החותם מורשה החתימה בשם המציע _____

כתובת: _____

טלפון סלולארי: _____

ח.פ.: _____

ת.ז. _____

טלפון: _____

פקס: _____

תאריך: _____

חתימה + חותמת

נספח יא' להסכם לביצוע עבודות החלפת קורות עץ נושאות לגשר להולכי רגל מעל

דרך רבין, גבעתיים.

לוח זמנים לביצוע מכלול העבודות

לכבוד

יעד החברה לפיתוח גבעתיים בע"מ (להלן: "יעד")

תאריך: _____

א.ג.נ.,

הנדון : לוח זמנים – הסכם לביצוע עבודות החלפת קורות עץ נושאות לגשר להולכי רגל מעל דרך רבין, גבעתיים

אנו הח"מ _____ מס' חברה/שותפות/ת.ז. _____, שכתובתנו _____ מצהירים, מסכימים ומתחייבים בזה כדלקמן:

1. ידוע לנו כי לוח הזמנים לביצוע עבודות החלפת קורות עץ נושאות לגשר להולכי רגל מעל דרך רבין, גבעתיים (להלן: "העבודות") הינו עד 20 ימי עבודה (להלן: "לוח הזמנים").
2. יום תחילת העבודות יהא המועד הנקוב בצו תחילת העבודה חתום על ידי יעד ויום סיום העבודות יהא היום הנקוב בתעודת הסיום החתומה על ידי יעד.
3. ידוע לנו כי איחור בביצוע העבודות ו/או אי עמידה בלוח הזמנים, עלול להביא, בין היתר, לתשלום פיצוי מוסכם על ידינו ליעד, הכל בהתאם לאמור במסמכי המכרז, לרבות ההסכם אשר צורף לו.
4. ידוע לנו כי עמידה בלוח הזמנים הנ"ל הוא תנאי הכרחי ובלתי מתפשר שאנו חייבים לעמוד בו.

חותמת וחתימת הקבלן

נספח א' להצהרת המציע

הצעות מחיר לביצוע עבודות החלפת קורות עץ נושאות לגשר להולכי רגל מעל דרך

רבין, גבעתיים

תצהיר

אני הח"מ, _____, נושא ת.ז. _____, לאחר שהוזהרתי כי עלי לומר את האמת וכי אהיה צפוי לכל העונשים הקבועים בחוק אם לא אעשה כן, מצהיר בזאת בכתב כדלקמן:

יש למחוק את המיותר בכל הסעיפים הבאים

1. הנני המציע בעצמו / בעל מניות במציע / מנהל במציע / בעל מניות / מנהל בחברת _____ בע"מ, שהינה בעלת מניות / מנהל במציע / שותף במציע * ועורך תצהירי זה כחלק מהצעה להשתתף בהצעות מחיר לביצוע עבודות החלפת קורות עץ נושאות לגשר להולכי רגל מעל דרך רבין, גבעתיים (להלן: "ההזמנה").

2. הנני מאשר כי ב- 10 (עשר) השנים שקדמו לתצהירי זה:

2.1 לא הורשעתי בעבירה פלילית מסוג פשע (או לחילופין)

2.2 הורשעתי בעבירה מסוג פשע, הכל כמפורט להלן:

3. הנני מאשר כי ב- 10 (עשר) השנים שקדמו לתצהירי זה:

3.1 לא הורשעתי בעבירה פלילית מסוג עוון (או לחילופין)

3.2 הורשעתי בעבירה מסוג עוון כמפורט להלן:

4. הנני מאשר*:

4.1 כי לא תלוי ועומד נגדי כתב אישום בגין עבירה מסוג פשע ו/או עוון. (או לחילופין)

4.2 תלוי ועומד נגדי כתב אישום בגין עבירה מסוג פשע ו/או עוון, הכל כמפורט להלן:

5. הנני מאשר*:

5.1 כי לא הורשעתי בעבירות נגד בטחון המדינה ו/או בעבירות שיש עימן קלון, ו/או בעבירות רכוש ו/או בעבירות מוסר, או אם הורשעתי, חלפה תקופת ההתיישנות לפי חוק המרשם הפלילי ותקנת השבים, התשמ"א-1981. (או לחילופין)

5.2 הורשעתי בעבירות נגד בטחון המדינה ו/או בעבירות שיש עימן קלון, ו/או בעבירות רכוש ו/או בעבירות מוסר, וטרם תקופת ההתיישנות לפי חוק המרשם הפלילי ותקנת השבים, התשמ"א-1981*, הכל כמפורט להלן:

6. הנני מאשר*:

6.1 כי לא הורשעתי בעבירות על פקודת הבטיחות בעבודה [נוסח חדש], תש"ל-1970 ו/או על תקנות ו/או על צוים שניתנו על פיה, או אם הורשעתי חלפה תקופת ההתיישנות לפי חוק המרשם הפלילי ותקנת השבים, התשמ"א-1981.

(או לחילופין)

6.2 הורשעתי בעבירות על פקודת הבטיחות בעבודה [נוסח חדש], תש"ל-1970 ו/או על תקנות ו/או על צוים שניתנו על פיה וטרם תקופת ההתיישנות לפי חוק המרשם הפלילי ותקנת השבים, התשמ"א-1981*, הכל כמפורט להלן:

7. הנני מאשר*:

7.1 כי לא תלוי ועומד נגדי כתב אישום על עבירה מהעבירות המנויות בסעיפים 5 ו-6 לתצהירי זה לעיל ולא ידוע לי שמתנהלת נגדי חקירה במשטרת ישראל בעניינים אלו.
(או לחילופין)

7.2 תלוי ועומד נגדי כתב אישום על עבירה מהעבירות המנויות בסעיפים 5 ו-6 לתצהירי זה לעיל ו/או מתנהלת נגדי חקירה במשטרת ישראל בעניינים אלו*, הכל כמפורט להלן:

* מחק את המיותר

8. הנני מצהיר כי זהו שמי זו חתימתי ותוכן תצהירי אמת.

חתימת המצהיר

אישור

אני הח"מ _____, עו"ד (מ.ר. _____), מאשר/ת כי ביום _____ הופיע/ה בפני מר/גב' _____, ת.ז. _____, המוסמך להתחייב בשם המציע ולאחר שהזהרתיו/ה כי עליו/ה להצהיר את האמת וכי יהא/תהא צפויה לעונשים הקבועים בחוק באם לא יעשה/תעשה כן, אישר/ה בפני את תוכן תצהירו/ה לעיל בחתמו/ה עליו בפני.

עו"ד _____

נספח ב' להצהרת המציע

התחייבות ואישור המציע לקיום החקיקה בתחום העסקת עובדים

- אני הח"מ _____ ת.ז. _____ לאחר שהוזהרתי כי עלי להצהיר את כל האמת וכי אהיה צפוי לעונשים הקבועים בחוק אם לא אעשה כן, מצהיר בזאת כדלהלן:
1. אני נציג _____ (להלן: "המציע") ומוסמך להצהיר מטעם המציע.
 2. מצהיר בזה, בדבר קיומם של תנאי העבודה המפורטים בהמשך, כי הם חלים על כל עובדי המועסקים על ידי, בתקופה מיום _____ ועד _____.
 3. מתחייב בזה, כי במידה אזכה במכרז אקיים בכל תקופת ההסכם שייחתם בעקבות זכייתי, לגבי העובדים שיועסקו על ידי את כל חוקי העבודה ובכללם החוקים המפורטים להלן.

פירוט החוקים:

- פקודת תאונות ומחלות משלוח יד (הודעה), 1945
- פקודת הבטיחות בעבודה, 1946
- חוק החיילים המשוחררים (החזרה לעבודה), 1949
- חוק שעות עבודה ומנוחה - תשי"א, 1951
- חוק חופשה שנתית - תשי"א, 1951
- חוק החניכות - תשי"ג, 1953
- חוק עבודת הנוער - תשי"ג, 1953
- חוק עבודת נשים - תשי"ד, 1954
- חוק ארגון הפיקוח על העבודה, 1954
- חוק הגנת השכר - תשי"ח, 1958
- חוק שירות התעסוקה - תשי"ט, 1959
- חוק שירות עבודה בשעת חירום, 1967
- חוק הביטוח הלאומי (נוסח משולב), 1995
- חוק הסכמים קיבוציים, 1957
- חוק שכר מינימום - תשמ"ז, 1987
- חוק שוויון הזדמנויות בעבודה- תשמ"ח, 1988
- חוק עובדים זרים (העסקה שלא כדין)- תשנ"א, 1991
- חוק העסקת עובדים על ידי קבלני כוח אדם- תשנ"ו, 1996
- פרק ד' לחוק שיוויון זכויות לאנשים עם מוגבלות- תשנ"ח, 1998
- סעיף 8 לחוק למניעת הטרדה מינית- תשנ"ח, 1998
- חוק הסכמים קיבוציים - תשי"ז, 1957
- חוק הודעה מוקדמת לפיטורים ולהתפטרות - תשס"א, 2001
- סעיף 29 לחוק מידע גנטי- תשס"א, 2000
- חוק הודעה לעובד (תנאי עבודה) - התשס"ב, 2002
- חוק הגנה על עובדים בשעת חירום - תשס"ו, 2006

- סעיף 5 לחוק הגנה על עובדים (חשיפת עבירות ופגיעה בטוהר המידות או במינהל התקין- תשנ"ז, 1997

תאריך _____ שם מלא של החותם בשם המציע _____ חתימה וחותמת המציע _____

אישור

אני הח"מ _____, עו"ד (מ.ר. _____), מאשר/ת כי ביום _____ הופיע/ה בפני מר/גב' _____, ת.ז. _____, המוסמך להתחייב בשם המציע ולאחר שהזהרתיו/ה כי עליו/ה להצהיר את האמת וכי יהא/תהא צפוי/ה לעונשים הקבועים בחוק באם לא יעשה/תעשה כן, אישר/ה בפני את תוכן תצהירו/ה לעיל בחתמו/ה עליו בפני.

עו"ד _____

תצהיר לפי סעיף 2 לחוק עסקאות גופים ציבוריים, תשל"ו-1976

- אני הח"מ _____ ת.ז. _____, לאחר שהוזהרתי כחוק כי עלי לומר את האמת וכי אהיה צפוי/ה לעונשים הקבועים בחוק באם לא אעשה כן, מצהיר/ה בזאת בכתב כדלקמן:
1. הנני עושה תצהיר זה כתמיכה להצעות מחיר שפרסמה יעד החברה לפיתוח גבעתיים בע"מ לביצוע עבודות החלפת קורות עץ נושאות לגשר להולכי רגל מעל דרך רבין, גבעתיים (להלן: "ההזמנה").
 2. הנני מכהן במציע במכרז בתפקיד _____ ומוסמך ליתן תצהיר זה מטעם המציע במכרז.
 3. עד מועד ההתקשרות כהגדרתו בחוק עסקאות גופים ציבוריים, התשל"ו – 1976 (להלן: "החוק"), לא הורשע המציע במכרז ובעל זיקה אליו ביותר משתי עבירות, ואם הורשע ביותר משתי עבירות – כי במועד ההתקשרות חלפה שנה אחת לפחות ממועד ההרשעה האחרונה.
 4. לעניין סעיף 3 לעיל, כל המונחים יהיו כמשמעותם בסעיף 2ב(א) לחוק.
 5. זה שמי, זו חתימתי ותוכן תצהירי אמת.

חתימת המוסמך מטעם המציע במכרז

אישור

אני הח"מ _____, עו"ד (מ.ר. _____), מאשר/ת כי ביום _____ הופיע/ה בפני מר/גב' _____, ת.ז. _____, המוסמך להתחייב בשם המציע ולאחר שהזהרתי/ה כי עליו/ה להצהיר את האמת וכי יהא/תהא צפוי/ה לעונשים הקבועים בחוק באם לא יעשה/תעשה כן, אישר/ה בפני את תוכן תצהירו/ה לעיל בחתמו/ה עליו בפני.

עו"ד _____

פירוט בדבר ניסיון קודם

תנאי הסף הרלבנטי

מי שביצע במהלך השנים _____ (כולל), לפחות _____ פרויקטים של _____

א. פרויקט ראשון:

שם הפרויקט: _____

תיאור הפרויקט: _____

מיקום הפרויקט: _____

מועד הביצוע - התחלה: _____ גמר: _____

היקף כספי של הפרויקט (שווה ללא מע"מ) _____

שם המזמין _____ טלפון _____

איש קשר אצל המזמין _____ טלפון: _____

ב. פרויקט שני:

שם הפרויקט: _____

תיאור הפרויקט: _____

מיקום הפרויקט: _____

מועד הביצוע - התחלה: _____ גמר: _____

היקף כספי של הפרויקט (שווה ללא מע"מ) _____

שם המזמין _____ טלפון _____

איש קשר אצל המזמין _____ טלפון: _____

ג. פרויקט שלישי:

שם הפרויקט: _____

תיאור הפרויקט: _____

מיקום הפרויקט: _____

מועד הביצוע - התחלה: _____ גמר: _____

היקף כספי של הפרויקט (שם ללא מע"מ) _____

שם המזמין _____ טלפון _____

איש קשר אצל המזמין _____ טלפון: _____

הערות:

1. יש לצרף אישור חתום ע"י מזמין העבודה/ מנהל הפרויקט בדבר ביצוע הפרויקט ביחס לכל אחת מעבודות שפורטו לעיל, או לחילופין מכתב המלצה מאותו מזמין.
2. יש לצרף חשבון סופי חתום ע"י מזמין העבודה בדבר היקף הפרויקט ביחס לכל אחת מעבודות שפורטו לעיל.
3. ניתן לצרף צילומים של הפרויקטים (רשות בלבד).
4. עבודות נוספות ניתן לפרט במתכונת הנ"ל בדפים נוספים (רשות בלבד).

שם המשתתף: _____

חתימת וחותמת המשתתף: _____

תאריך: _____